

DE	Montageanleitung Kachelöfen FANTASY 1	EN	Assembly manual Tiled stove FANTASY 1
FR	Guide de montage Poêle en céramique FANTASY 1	IT	Manuale di montaggio Stufa di maiolica FANTASY 1

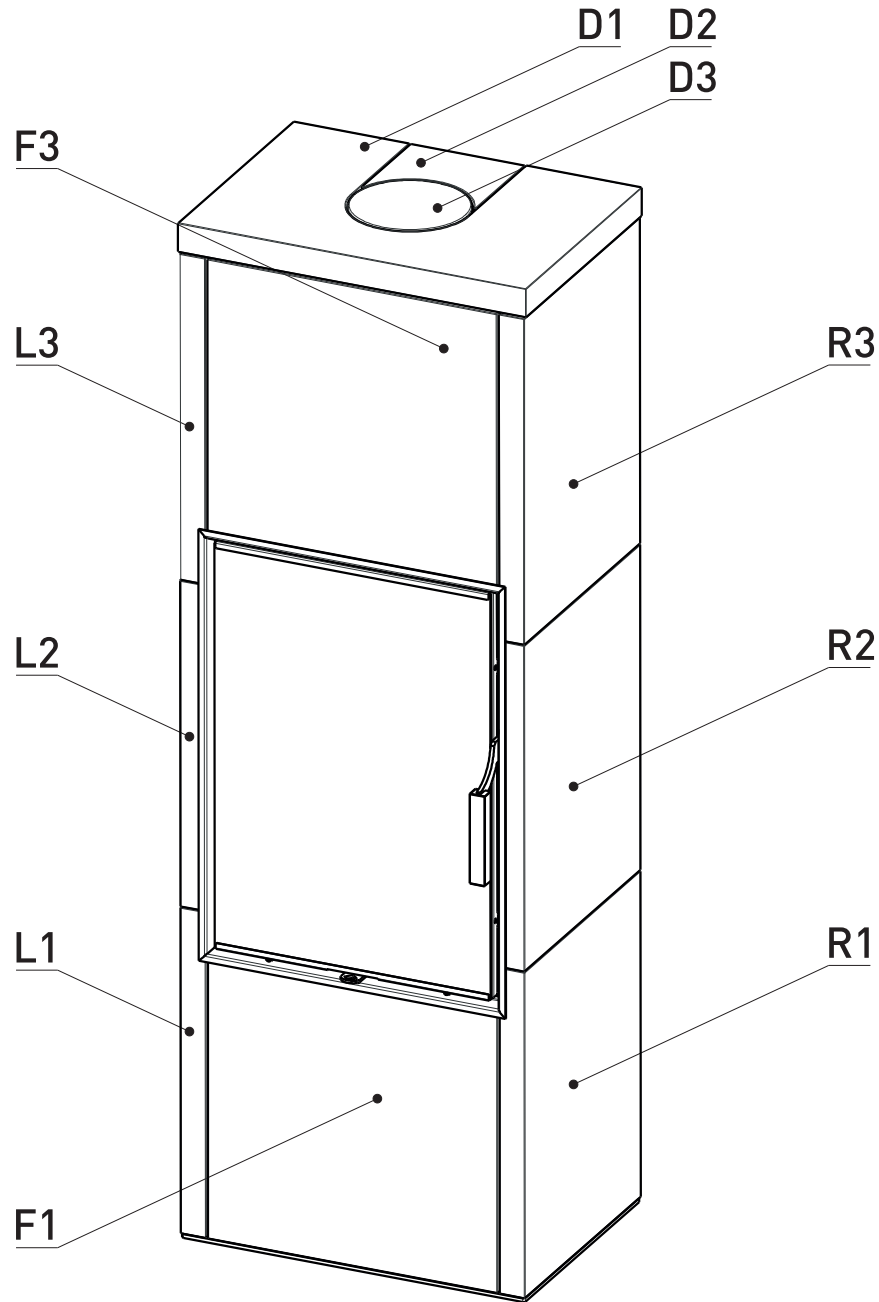

DE	Montageanleitung FANTASY 1	EN	Assembly manual FANTASY 1	2/15
FR	Guide de montage FANTASY 1	IT	Manuale di montaggio FANTASY 1	



	DE	EN	FR	IT
D1	Obere keramischer Deckel	Upper ceramic lid	Couvercle en céramique supérieur	Copertura superiore in ceramica
D2	Hintere keramische Deckelkappe	Rear ceramic lid	Couvercle arrière en céramique	Cofano posteriore copertura ceramica
D3	Obere keramische Abdeckung	Upper ceramic covering lid	Couvercle de fermeture supérieur en céramique	Copertura piccola superiore in ceramica
L	Linker Kachelblock Nr. 1 - 3	Tile block left No. 1 - 3	Bloc de céramique gauche n° 1 - 3	Blocco stufa sinistra n. 1 - 3
R	Rechter Kachelblock Nr. 1 - 3	Tile block right No. 1 - 3	Bloc de céramique droite n° 1 - 3	Blocco stufa destra n. 1 - 3
F	Vorderer Kachelblock Nr. 1 und 3	Tile block front No. 1 - 3	Bloc de céramique frontal n° 1 et 3	Blocco stufa frontale n. 1 e 3

DE	Montageanleitung FANTASY 1	EN	Assembly manual FANTASY 1	3/15
FR	Guide de montage FANTASY 1	IT	Manuale di montaggio FANTASY 1	

1

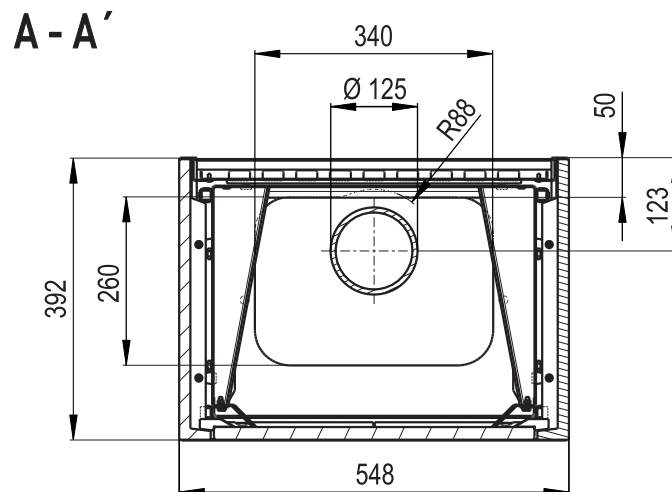
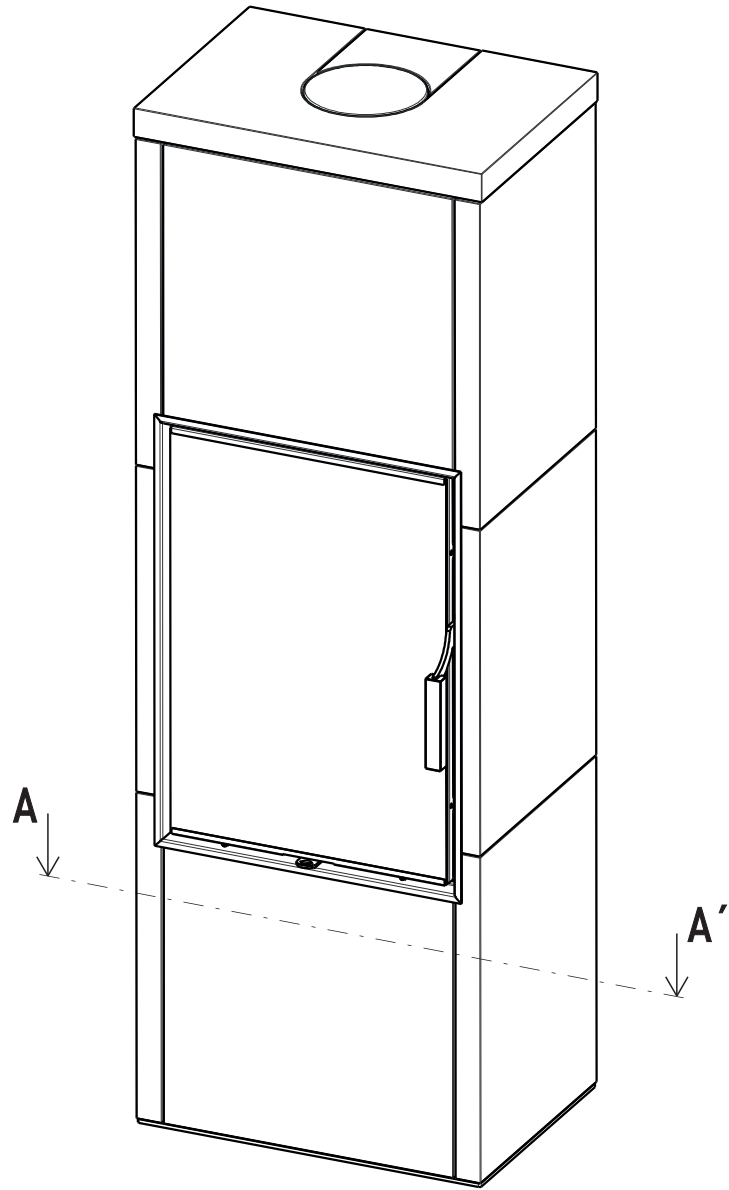

DE	Montageanleitung FANTASY 1	EN	Assembly manual FANTASY 1	4/15
FR	Guide de montage FANTASY 1	IT	Manuale di montaggio FANTASY 1	

2

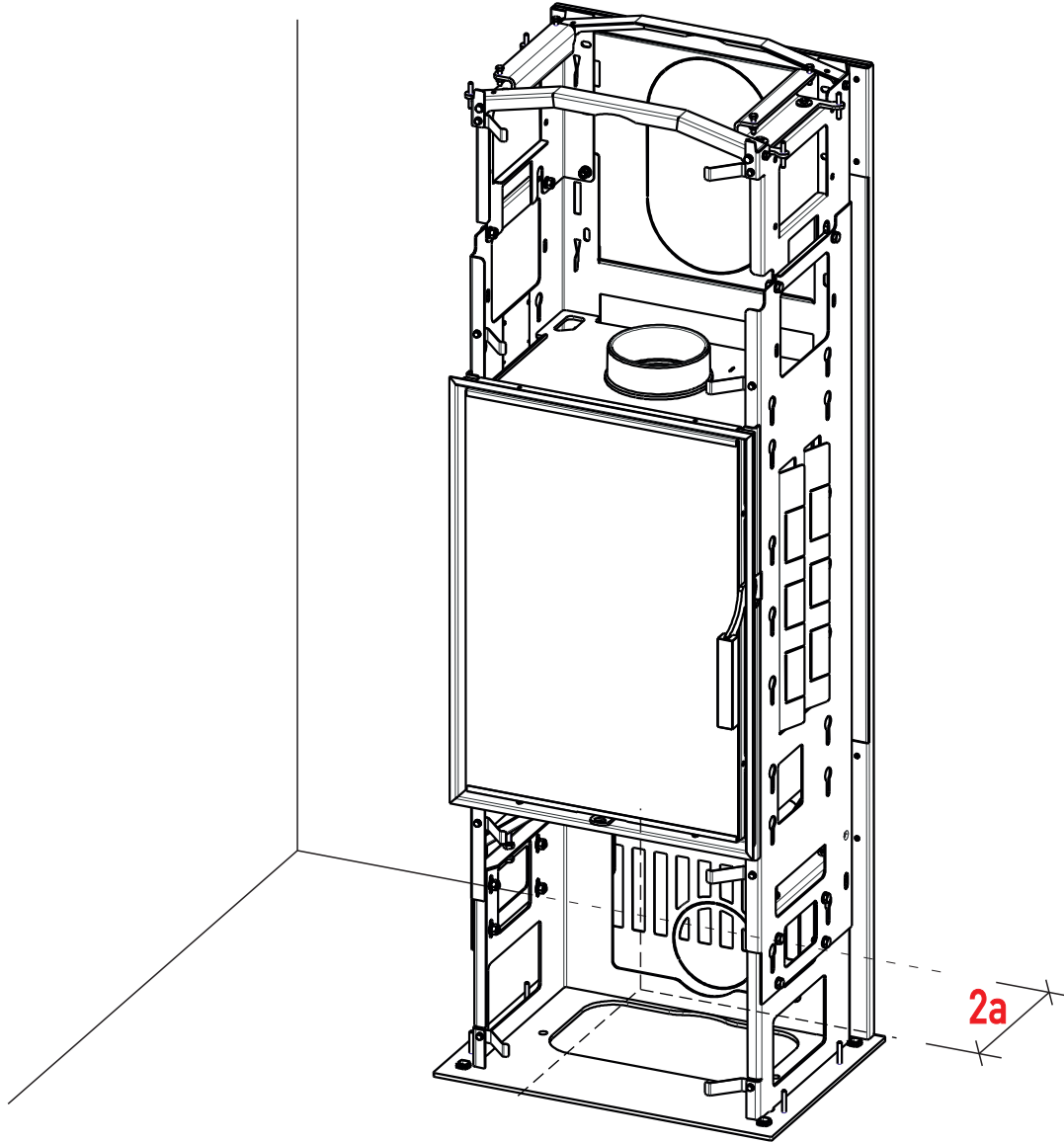

DE	Montageanleitung FANTASY 1	EN	Assembly manual FANTASY 1	5/15
FR	Guide de montage FANTASY 1	IT	Manuale di montaggio FANTASY 1	

3

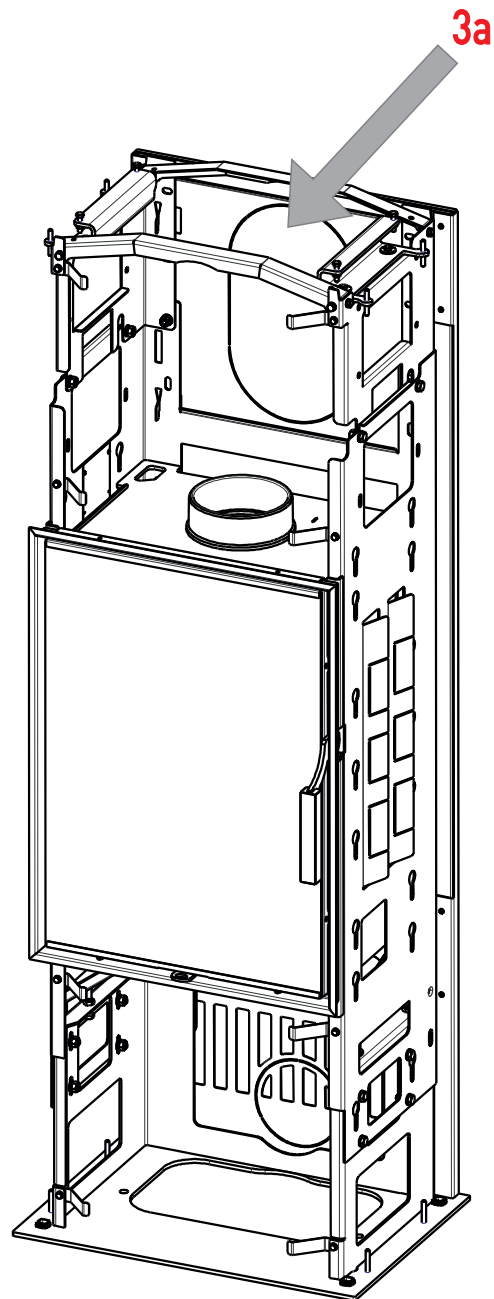

DE	Montageanleitung FANTASY 1	EN	Assembly manual FANTASY 1	6/15
FR	Guide de montage FANTASY 1	IT	Manuale di montaggio FANTASY 1	

4

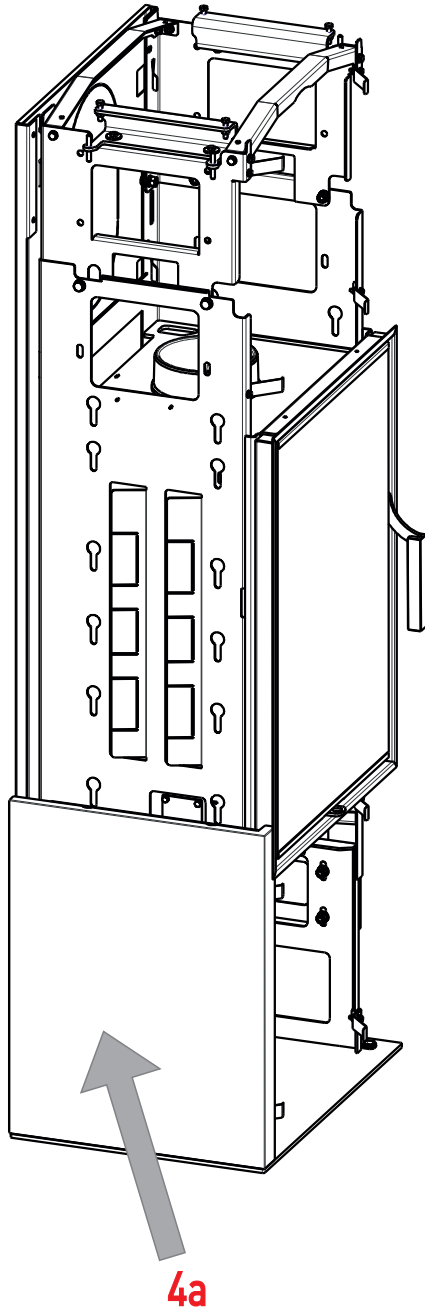

4b

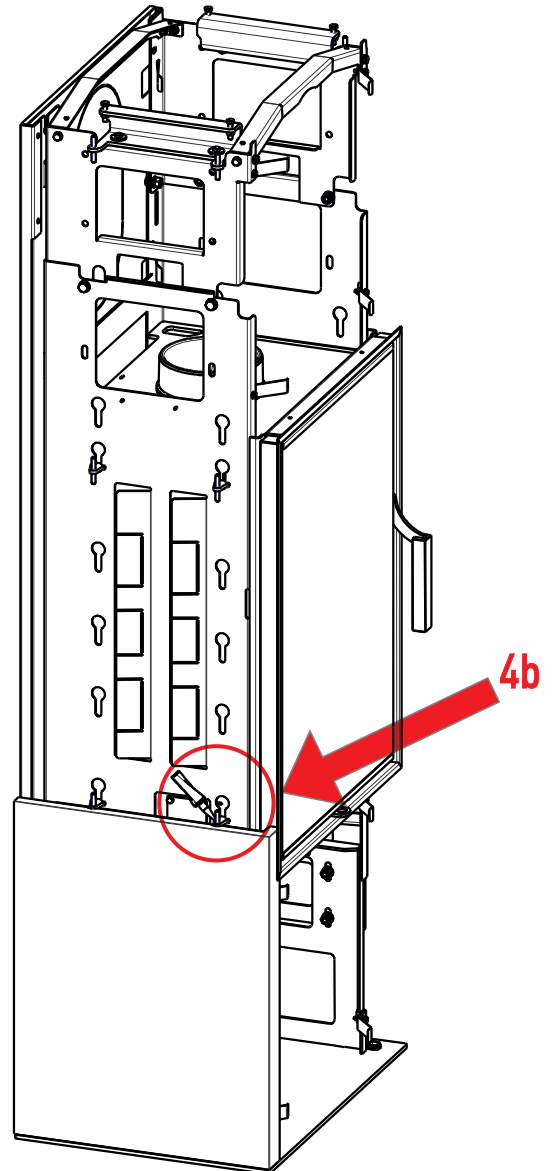
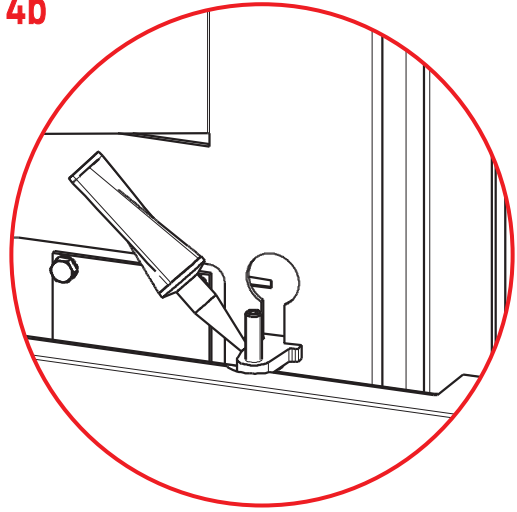

DE	Montageanleitung FANTASY 1	EN	Assembly manual FANTASY 1	7/15
FR	Guide de montage FANTASY 1	IT	Manuale di montaggio FANTASY 1	

5

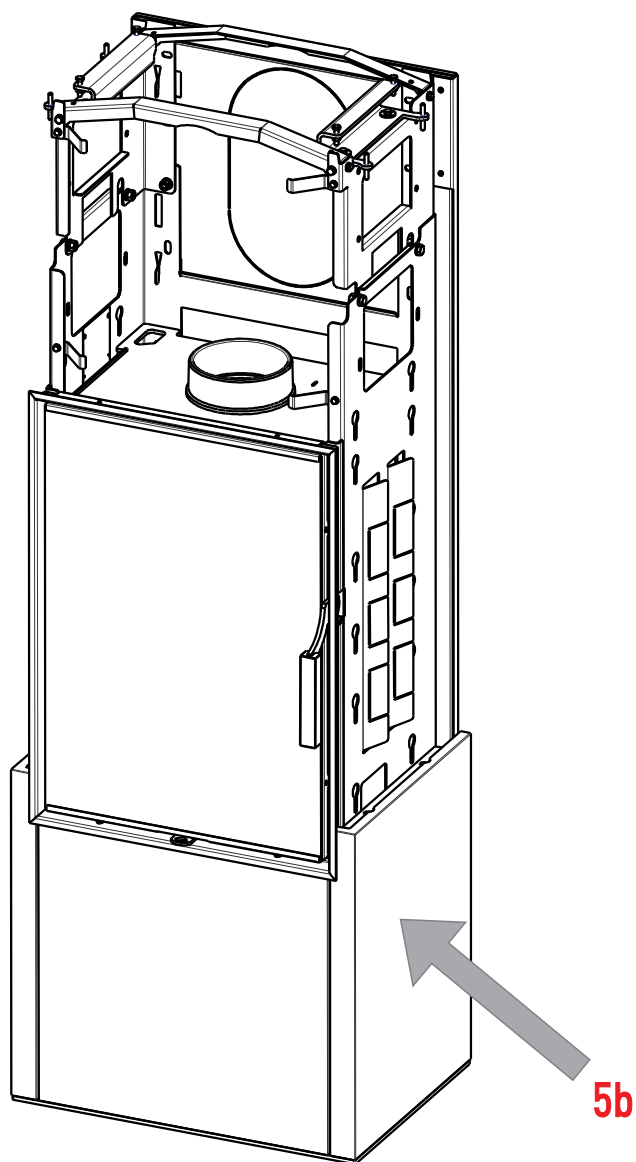
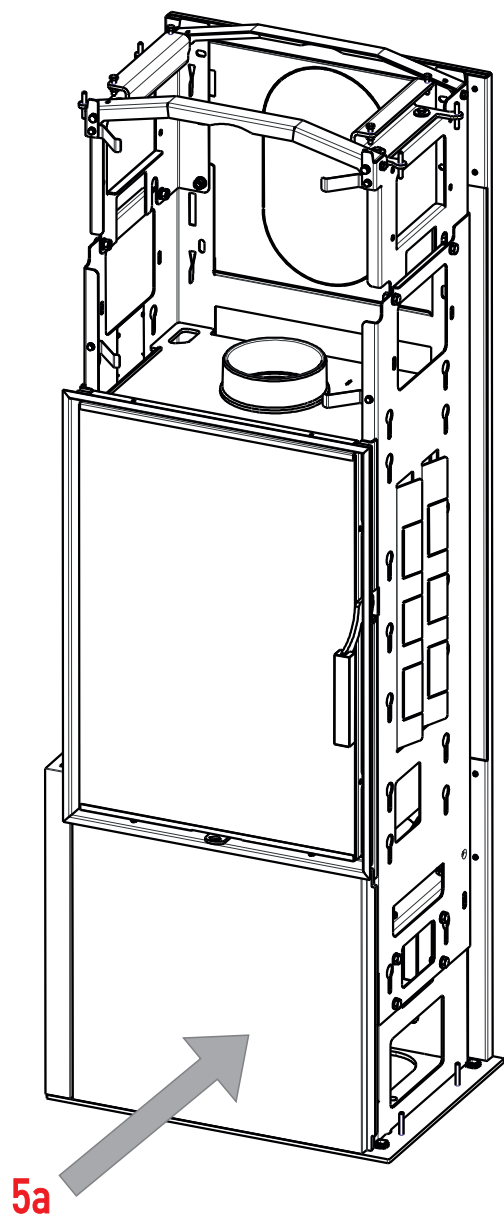

DE	Montageanleitung FANTASY 1	EN	Assembly manual FANTASY 1	8/15
FR	Guide de montage FANTASY 1	IT	Manuale di montaggio FANTASY 1	

6

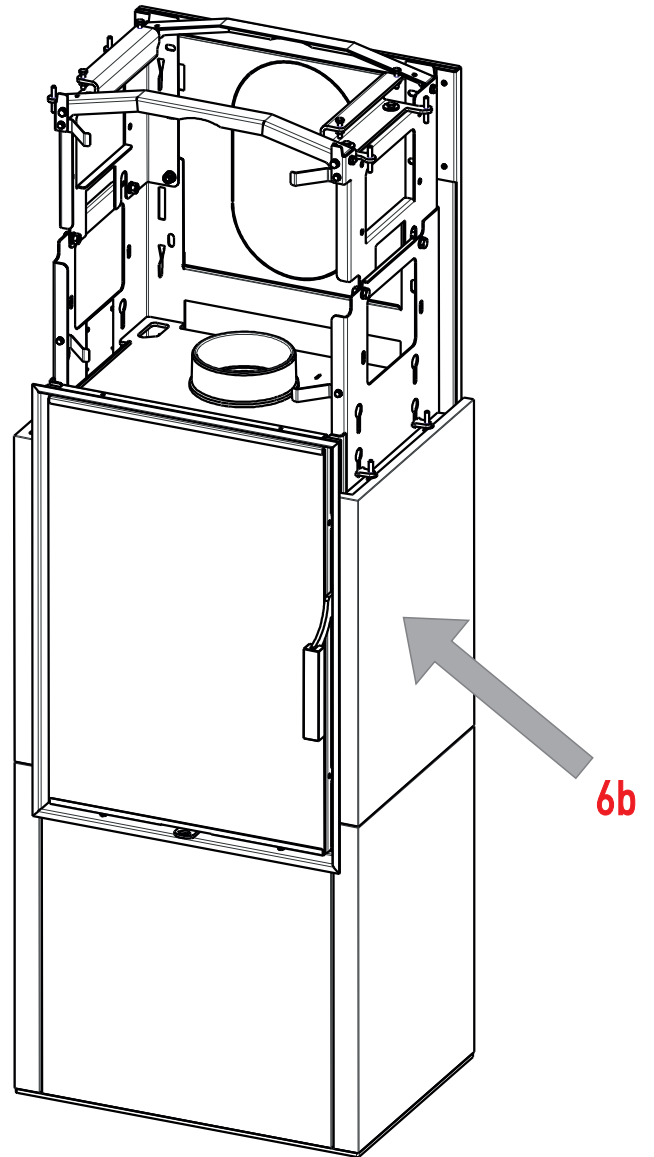
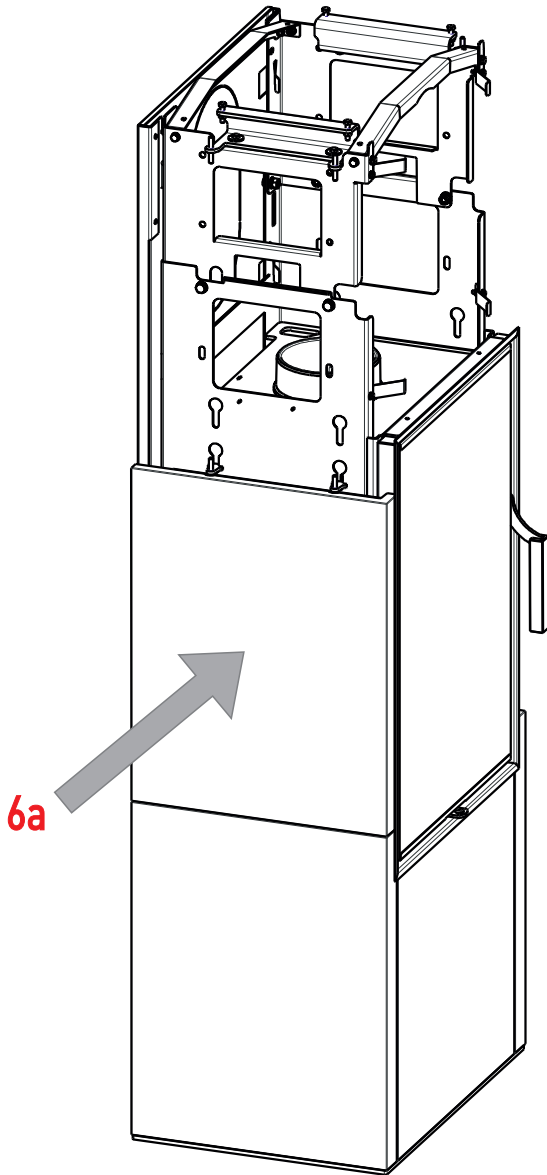

DE	Montageanleitung FANTASY 1	EN	Assembly manual FANTASY 1	9/15
FR	Guide de montage FANTASY 1	IT	Manuale di montaggio FANTASY 1	

7

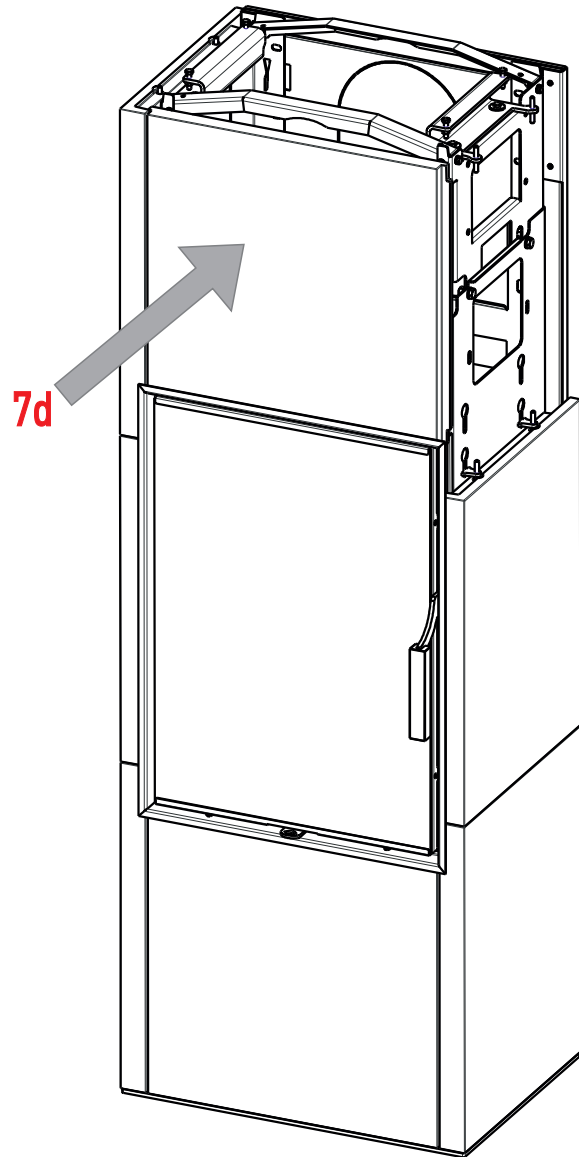
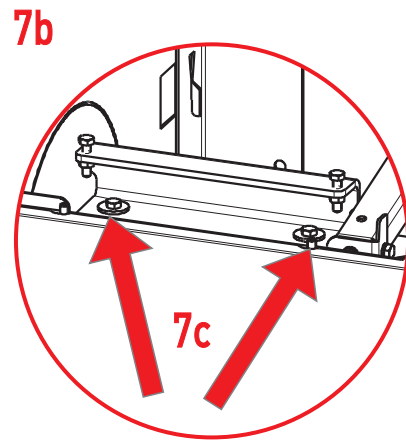
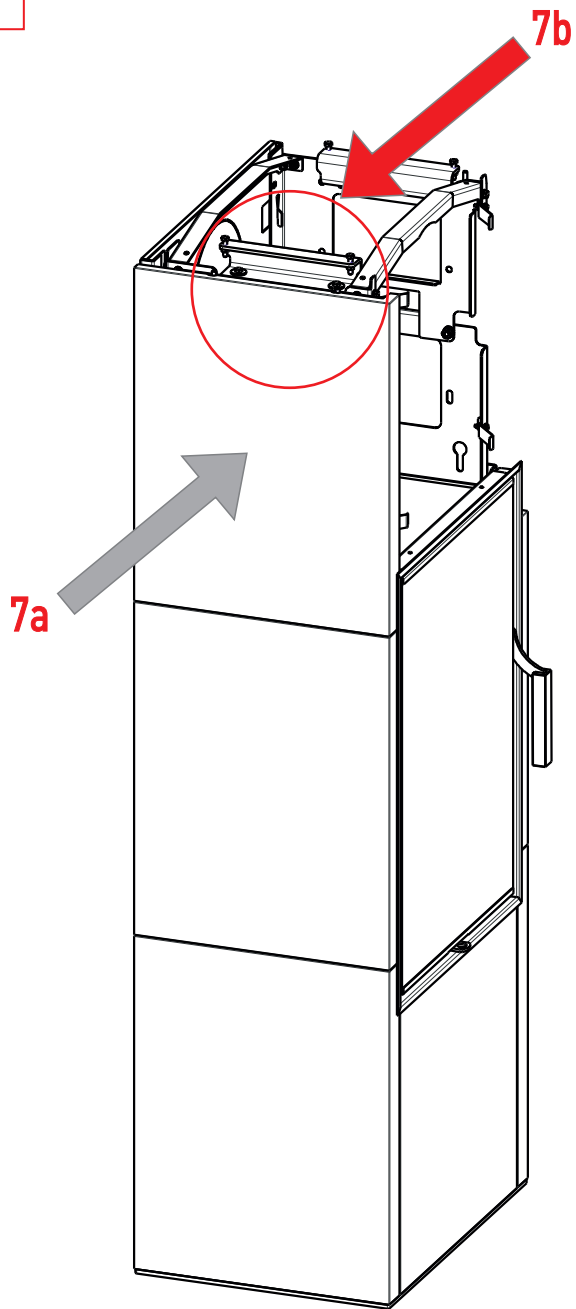

DE	Montageanleitung FANTASY 1	EN	Assembly manual FANTASY 1	10/15
FR	Guide de montage FANTASY 1	IT	Manuale di montaggio FANTASY 1	

8

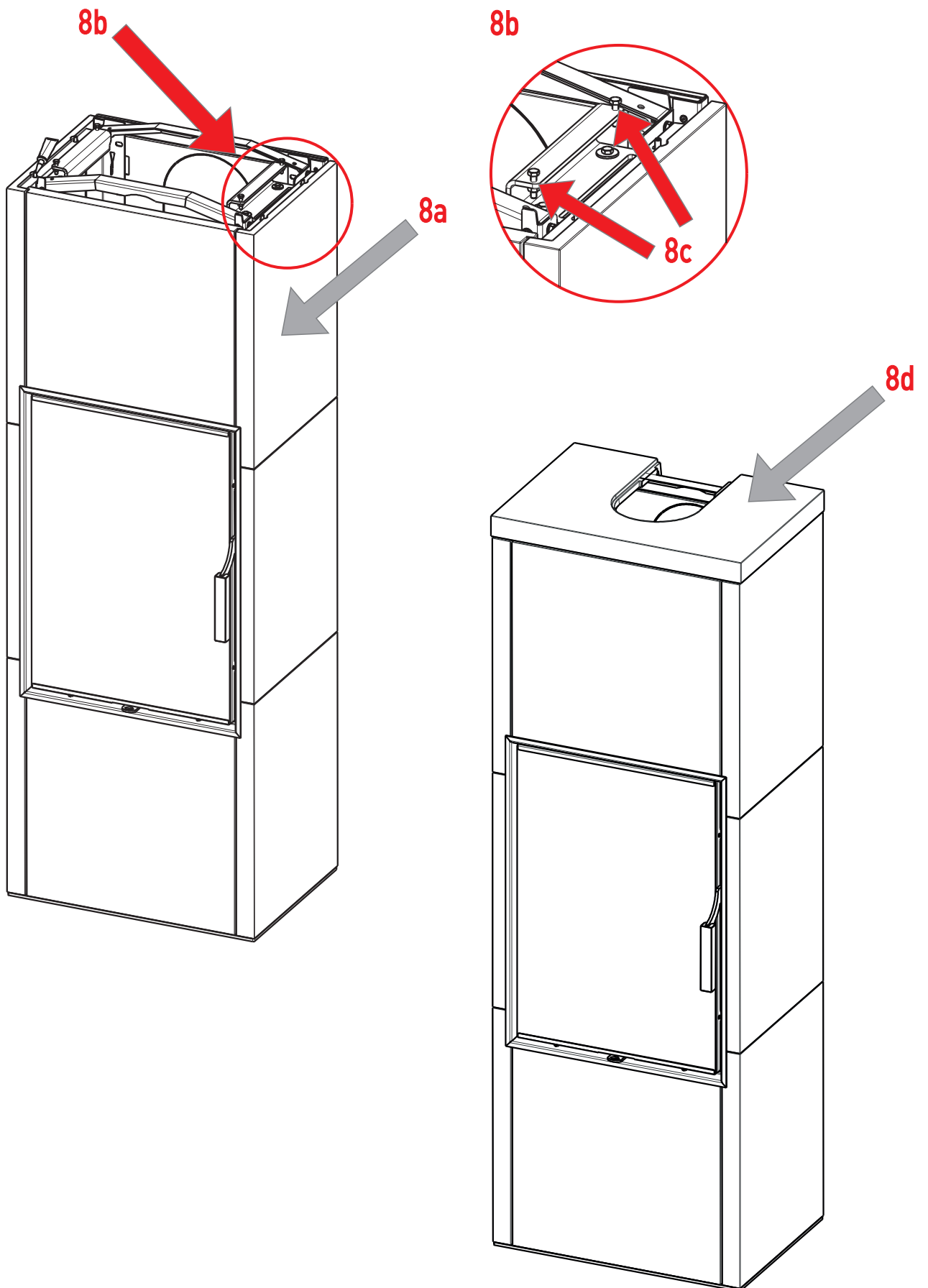

DE	Montageanleitung FANTASY 1	EN	Assembly manual FANTASY 1	11/15
FR	Guide de montage FANTASY 1	IT	Manuale di montaggio FANTASY 1	

9

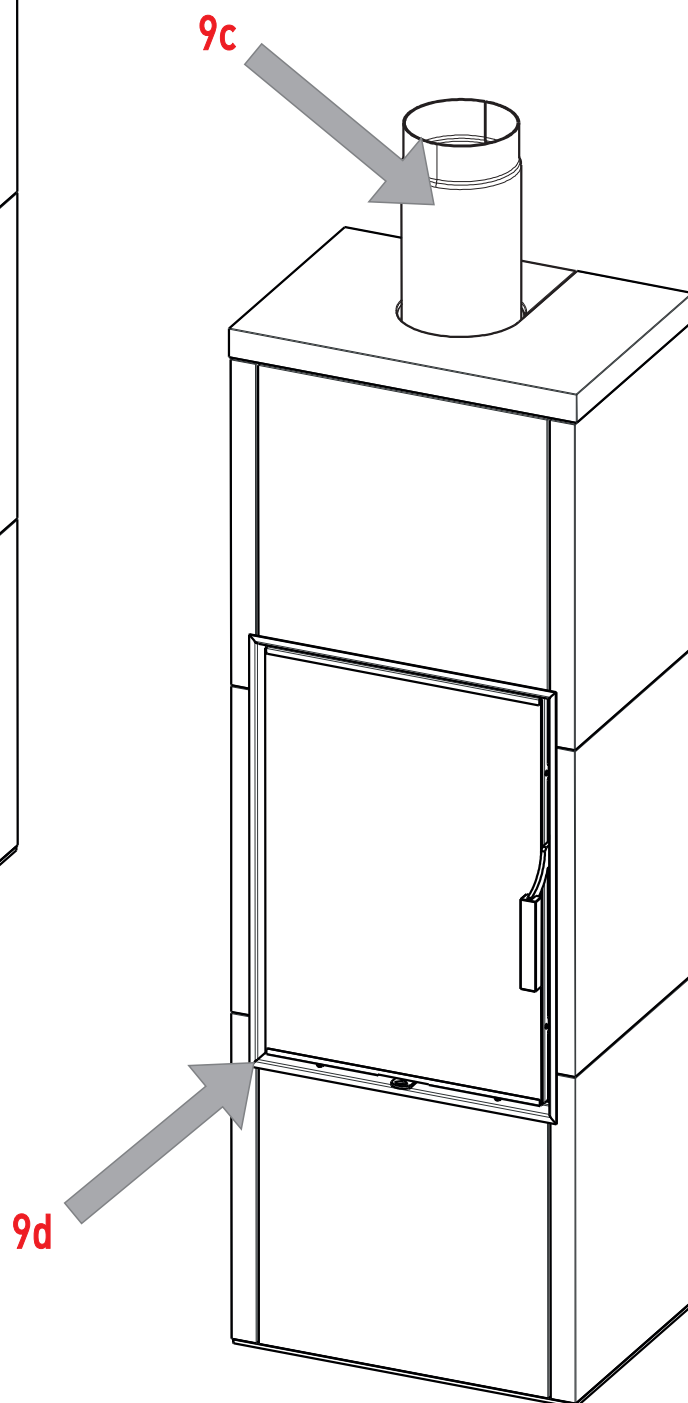
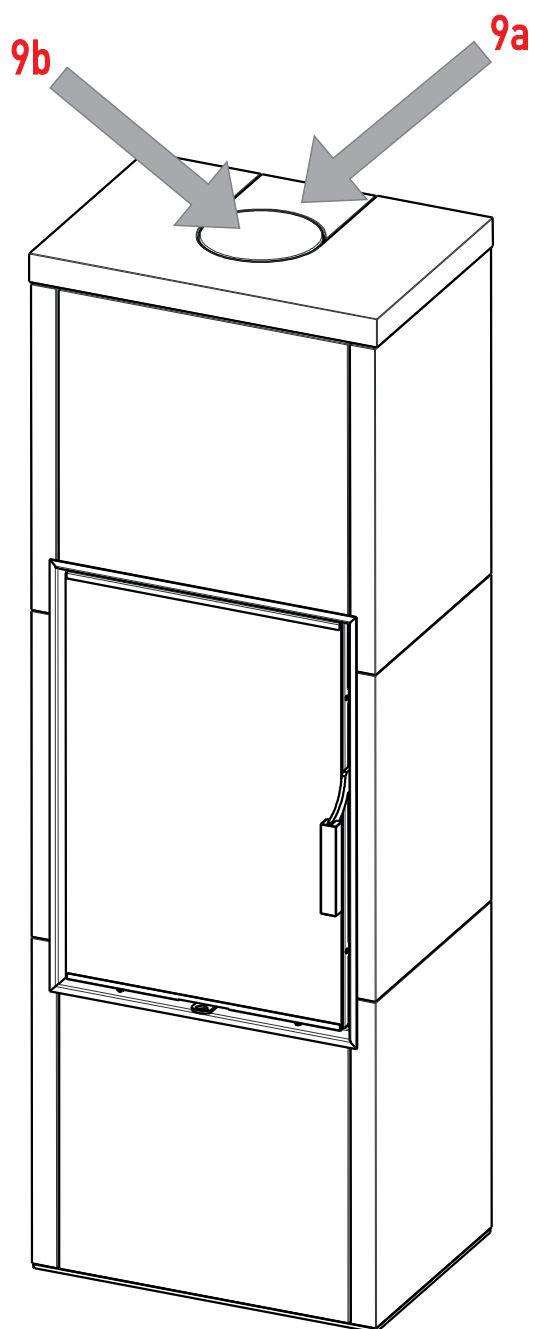

DE	Montageanleitung FANTASY 1	EN	Assembly manual FANTASY 1	12/15
FR	Guide de montage FANTASY 1	IT	Manuale di montaggio FANTASY 1	

1

DE	Vor der Montage - Zustandskontrolle der Verpackung und des eigentlichen Produkts, bei Beschädigung sofort beim Lieferer reklamieren. Der Kamineinsatz ist (auf einem Untersatz befestigt) - es ist nötig diese 2 Schrauben abschrauben . Definition der Maße für die Aufstellung des Kachelkamins und der Maße für die Zentralluftzufuhr aus dem Boden.
EN	Prior to assembly - inspection of the condition of the packaging and of the actual product. In the case of any defects, the transport provider shall be immediately notified. The stove insert (attached to the pallets) - it is necessary to loosen the two fixing screws . Definition of the dimensions for installing the tiled stove and the dimension of the central air intake opening from the floor.
FR	Avant le montage - contrôle de l'état de l'emballage et du produit lui-même, en cas de dommage, effectuer une réclamation immédiatement auprès du transporteur. L'insert (fixé sur un socle) et - il nécessaire desserrer les vis de fixation . Définition des dimensions pour le positionnement du foyer en céramique et dimensions de l'ouverture pour l'entrée d'air centrale dans le plancher.
IT	Prima del montaggio - controllo delle condizioni della confezione e del prodotto (in caso di danni sporgere reclamo dal trasportatore). L'inserto camino (fissato sul basamento) - è necessario allentare le viti di fissaggio . Definizione delle dimensioni per l'installazione del camino e dimensione dell'apertura per l'afflusso centrale di aria dal pavimento.

2

DE	Übertragen der senkrechten Achse der Kamineinmündung auf den Fußboden für die genaue Aufstellung des Kamins, Abmessung des gewünschten Abstands des Kamins von der Wand siehe 2a , weiterhin Kontrolle des Bodens auf Ebenheit und Aufstellen des Kamineinsatzes
EN	Transfer of the vertical axis of the chimney connection to the floor for an exact installation of the stove, measuring the required distance of the stove from the rear wall - see 2a , making sure the floor is leveled and placing the stove insert.
FR	Transfert de l'axe vertical de l'entrée dans la cheminée sur le plancher pour un positionnement précis du foyer, mesure de la distance requise entre le foyer et le mur arrière (voir 2a), puis vérification du niveau du sol et mise en place de l'insert.
IT	Spostamento dell'asse verticale, terminazione nel camino sul pavimento per una precisa installazione del camino, misurazione della distanza richiesta del camino dalla parete posteriore - vedi 2a ; e inoltre controllo della linearità del pavimento e installazione dell'inserto camino.

3

DE	Einsetzen des Rauchrohres siehe 3a .
EN	Installing the uptake - see 3a .
FR	Installation du conduit de fumée (voir 3a)
IT	Collocazione del condotto fumi - vedi 3a .

4

DE	Aufsetzen des linken Kachelblocks L1 siehe 4a . Methode zur Montage von Keramikfliesen am Körper. Setzen Sie alle Anker Elemente immer in ein dafür vorgesehenes Loch in der Fliese ein, das zuvor immer mit Silikondichtmasse gefüllt werden muss, siehe 4b . Wir wiederholen diesen Vorgang für alle weiteren Keramikteile.
EN	Installing left tile block L1 - see 4a . Method of mounting ceramic tiles on the body. Put all anchor elements into a designated hole in the tile, which must always be filled with silicone sealant beforehand, see 4b - repeat this procedure for all ceramic parts.
FR	Installation du bloc de céramique gauche L1 (voir 4a). Méthode de montage des carreaux de céramique sur le corps. Placez tous les éléments d'ancrage dans un trou prévu à cet effet dans la dalle, qui doit toujours être préalablement rempli de mastic à la silicone, voir 4b - répétez cette procédure pour toutes les pièces en céramique.
IT	Collocazione del blocco stufa sinistra L1 - vedi 4a . Metodo di montaggio di piastrelle ceramiche sul corpo. Mettere tutti gli elementi di ancoraggio in un foro designato nella piastrella, che deve essere sempre riempito con sigillante siliconico, vedi 4b - ripetere questa procedura per tutte le parti in ceramica.

DE	Montageanleitung FANTASY 1	EN	Assembly manual FANTASY 1	13/15
FR	Guide de montage FANTASY 1	IT	Manuale di montaggio FANTASY 1	

5

DE	Aufsetzen des frontalen Kachelblocks F1 siehe 5a anschließend aufsetzen des richtigen Kachelblocks R1 siehe 5b .
EN	Installing front tile block F1 - see 5a , subsequent Installing right tile block R1 - see 5b .
FR	Installation du bloc de céramique frontal F1 (voir 5a), puis installation du bloc de céramique droite R1 (voir 5b).
IT	Collocazione del blocco stufa frontale F1 - vedi 5a , successivamente collocazione del blocco stufa destra R1 - vedi 5b .

6

DE	Aufsetzen des linken Kachelblocks L2 siehe 6a , anschließend aufsetzen des richtigen Kachelblocks R2 siehe 6b .
EN	Installing left tile block L2 - see 6a , subsequent Installing right tile block R2 - see 6b .
FR	Installation du bloc de céramique gauche L2 (voir 6a), puis installation du bloc de céramique droite R2 (voir 6b).
IT	Collocazione del blocco stufa sinistra L2 - vedi 6a , successivamente collocazione del blocco stufa destra R2 - vedi 6b .

7

DE	Aufsetzen des linken Kachelblocks L3 siehe 7a , weitere Montage der oberen Halterung der Keramikseite L3 siehe 7b und Befestigungsschrauben anziehen siehe 7c . Aufsetzen des frontalen Kachelblocks F3 siehe 7d .
EN	Installing left tile block L3 - see 7a , followed by the assembly of the top holder of the ceramic sidewall L3, see 7b and tightening the fixing screws, see 7c . Installing front tile block F3 - see 7d .
FR	Installation du bloc de céramique gauche L3 (voir 7a), suivi de montage du support supérieur du côté céramique L3, voir 7b et en serrant les vis de fixation, voir 7c . Installation du bloc de céramique frontal F3 (voir 7d).
IT	Collocazione del blocco stufa sinistra L3 - vedi 7a , seguito da: montaggio del supporto superiore del lato ceramico L3, vedi 7b e stringendo le viti di fissaggio, vedi 7c . Collocazione del blocco stufa frontale F3 - vedi 7d .

8

DE	Aufsetzen des richtigen Kachelblocks R3 siehe 8a , weitere Montage der oberen Halterung der Keramikseite R3 siehe 8b und Befestigungsschrauben anziehen (siehe 7c). Die Distanzschrauben (siehe 8c) links und rechts für die Ebene der Oberseite der Keramikabdeckung Einstellen. Einlegen des Keramikdeckels siehe 8d .
EN	Installing right tile block R3 - see 8a , followed by the assembly of the top holder of the ceramic sidewall R3, see 8b and tightening the fixing screws (see 7c). The spacer screws see 8c on the left and right side to adjust the plane of the top ceramic lid. To locate the ceramic lid see 8d .
FR	Installation du bloc de céramique droite R3 (voir 8a), suivi de montage du support supérieur du côté céramique R3, (voir 8b) et en serrant les vis de fixation, (voir 7c). Les vis d'entretoise (voir 8c) sur le côté gauche et à droite pour ajuster le plan du couvercle en céramique supérieur. Installation du couvercle en céramique (voir 8d).
IT	Collocazione del blocco stufa destra R3 - vedi 8a , seguito da: montaggio del supporto superiore del lato ceramico R3, vedi 8b e stringendo le viti di fissaggio, (vedi 7c). Le viti del distanziatore vedi 8c a sinistra ea destra per regolare il piano del coperchio superiore in ceramica. Installazione del coperchio in ceramica vedi 8d .

DE	Montageanleitung FANTASY 1	EN	Assembly manual FANTASY 1	14/15
FR	Guide de montage FANTASY 1	IT	Manuale di montaggio FANTASY 1	

9

DE	Rauchrohrabgang hinten (siehe 9a, 9b) oder oben (siehe 9c). Einbau des Türrahmens siehe 9d.
EN	Rear (see 9a,9b) or Upper (see 9c) uptake outlet. Door frame assembly - see 9d.
FR	Sortie arrière (voir 9a, 9b) ou supérieure (voir 9c) du conduit de fumée. Montage du cadre de porte (voir 9d).
IT	Uscita posteriore (vedi 9a, 9b) o superiore (vedi 9c) del condotto fumi. Montaggio del telaio dello sportello - vedi 9d.

DE	Rozměrový nákres	EN	Rozmerový nákres	15/15
FR	Szkic wymiarowy	IT	Чертеж с размерами	

