

DE	Montageanleitung Kachelkamin SOLID Accum	EN	Assembly manual Tiled stove SOLID Accum
FR	Guide de montage Foyer en céramique SOLID Accum	IT	Manuale di montaggio Stufa a piastrelle SOLID Accum

SOLID Accum F



SOLID Accum R



SOLID Accum L



DE	Montageanleitung SOLID Accum F, R, L	EN	Assembly manual SOLID Accum F, R, L	2/16
FR	Guide de montage SOLID Accum F, R, L	IT	Manuale di montaggio SOLID Accum F, R, L	

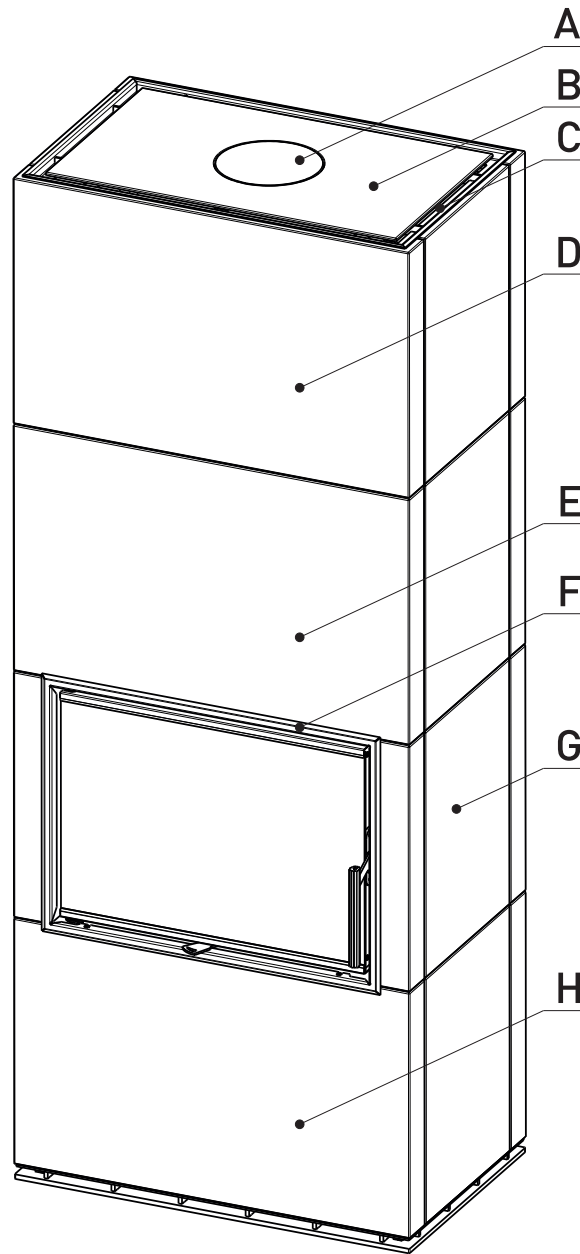

	DE	EN	FR	IT
A	Obere keramische Abdeckung	Upper ceramic covering lid	Couvercle de fermeture supérieur en céramique	Copertura piccola superiore in ceramica
B	Oberer keramischer Deckel	Upper ceramic lid	Couvercle en céramique supérieur	Copertura superiore in ceramica
C	Tragrahmen des keramischen Deckels	Load-bearing frame of the ceramic lid	Cadre porteur du couvercle en céramique	Telaio portante della copertura in ceramica
D	Kachelblock Nr. 4	Tile block No. 4	Bloc de céramique n° 4	Blocco stufa n. 4
E	Kachelblock Nr. 3	Tile block No. 3	Bloc de céramique n° 3	Blocco stufa n. 3
F	Abdeckrahmen des Kamineinsatzes	Covering frame of the stove insert	Petit cadre de couverture de l'insert de cheminée	Cornice di copertura inserto camino
G	Kachelblock Nr. 2	Tile block No. 2	Bloc de céramique n° 2	Blocco stufa n. 2
H	Kachelblock Nr. 1	Tile block No. 1	Bloc de céramique n° 1	Blocco stufa n. 1

DE	Montageanleitung SOLID Accum F, R, L	EN	Assembly manual SOLID Accum F, R, L	3/16
FR	Guide de montage SOLID Accum F, R, L	IT	Manuale di montaggio SOLID Accum F, R, L	

1

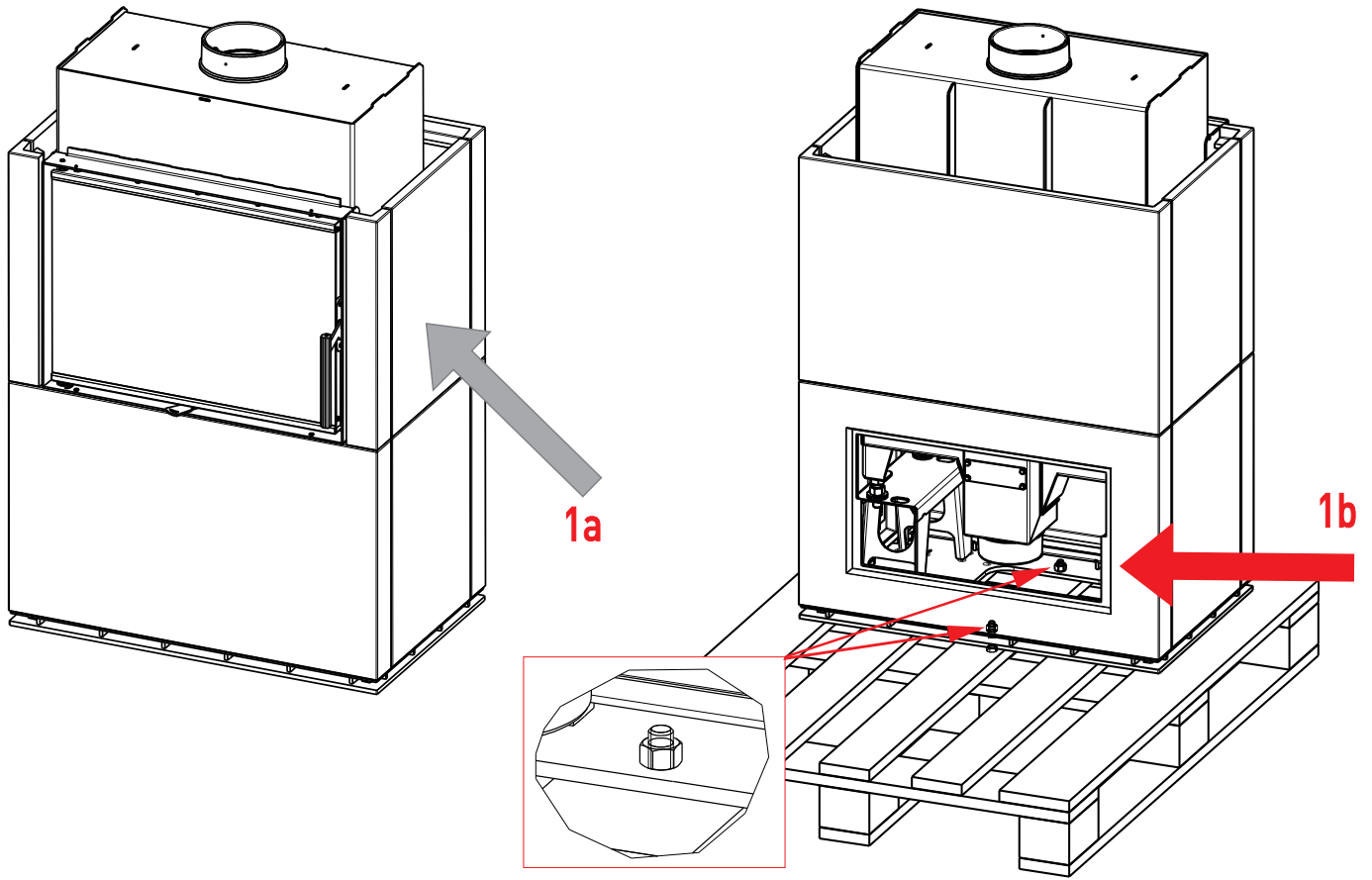

2

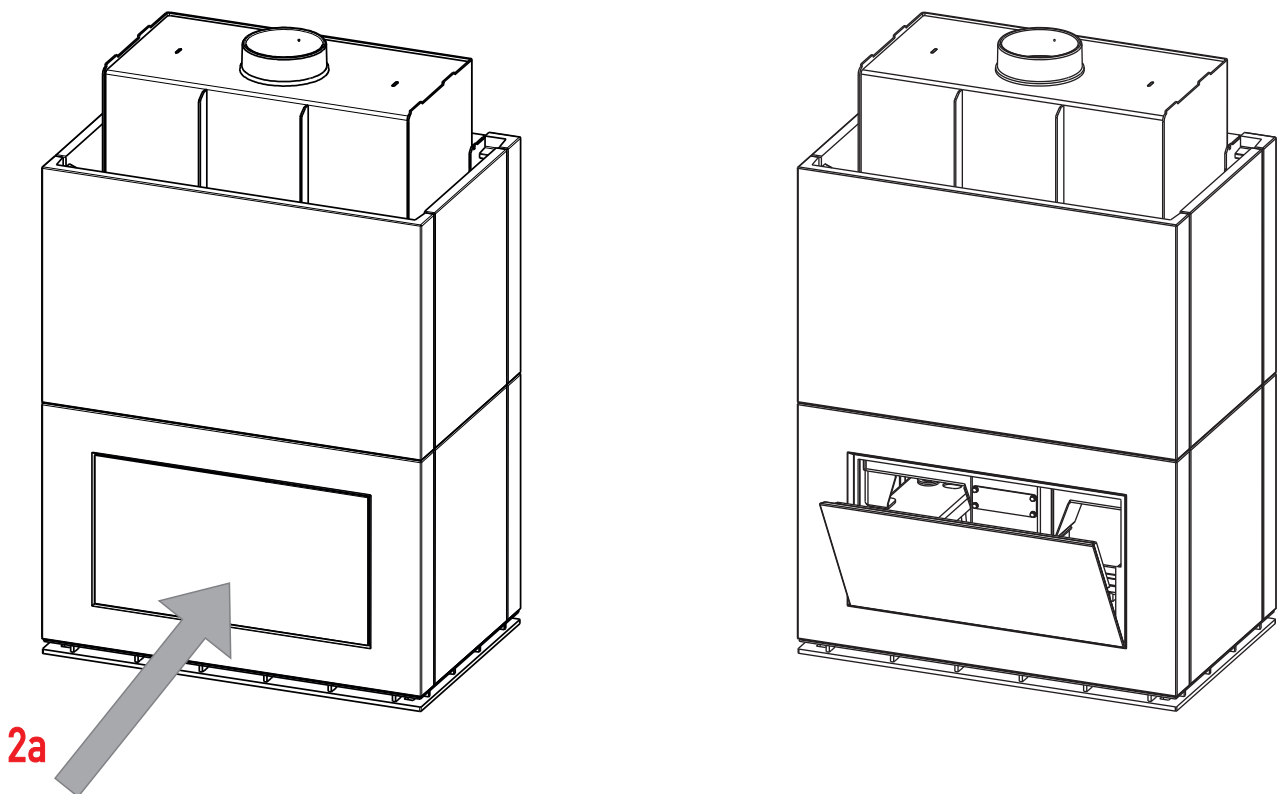

DE	Montageanleitung SOLID Accum F, R, L	EN	Assembly manual SOLID Accum F, R, L	4/16
FR	Guide de montage SOLID Accum F, R, L	IT	Manuale di montaggio SOLID Accum F, R, L	

3

SOLID F Accum

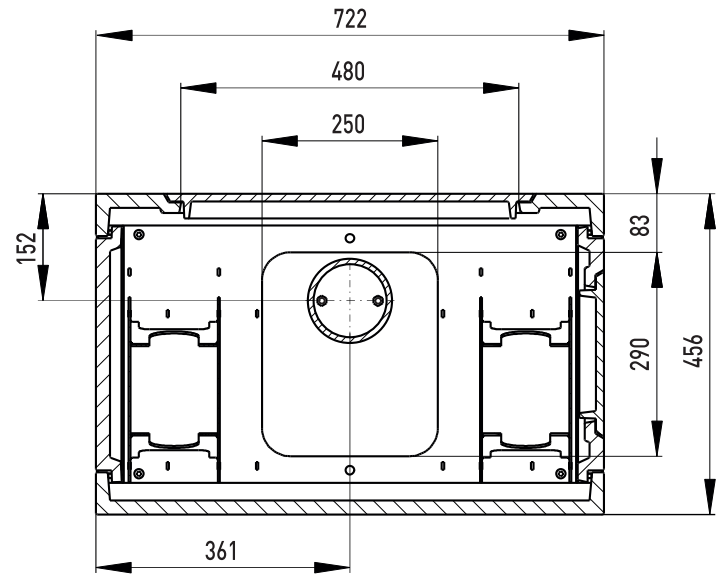

SOLID L Accum

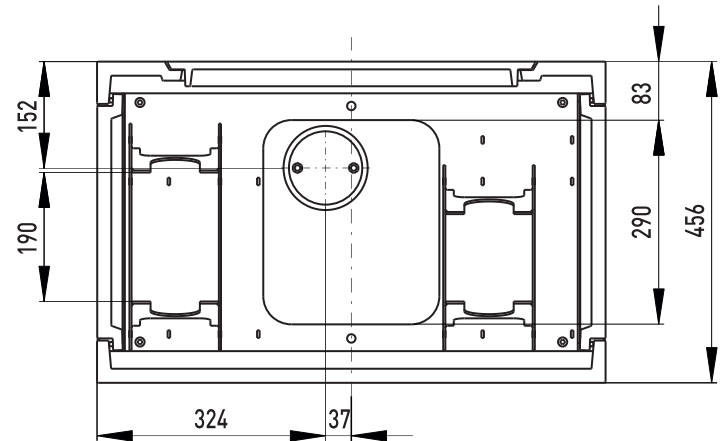
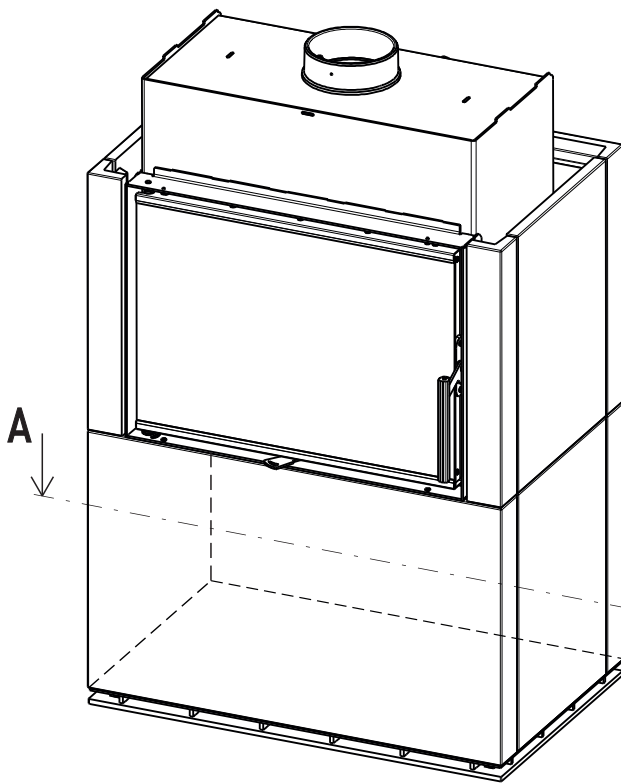

SOLID R Accum

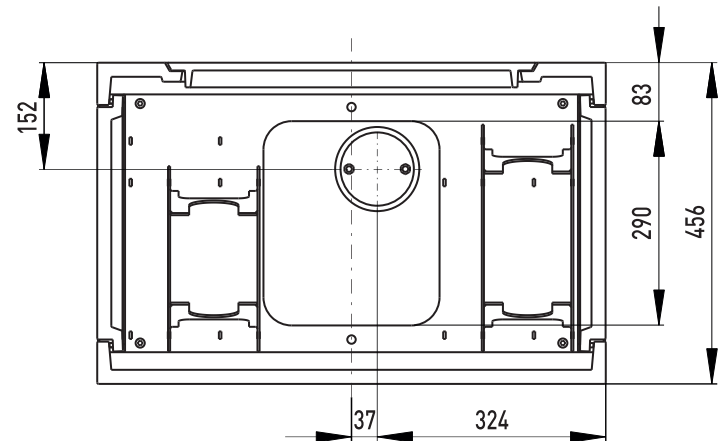

DE	Montageanleitung SOLID Accum F, R, L	EN	Assembly manual SOLID Accum F, R, L	5/16
FR	Guide de montage SOLID Accum F, R, L	IT	Manuale di montaggio SOLID Accum F, R, L	

4

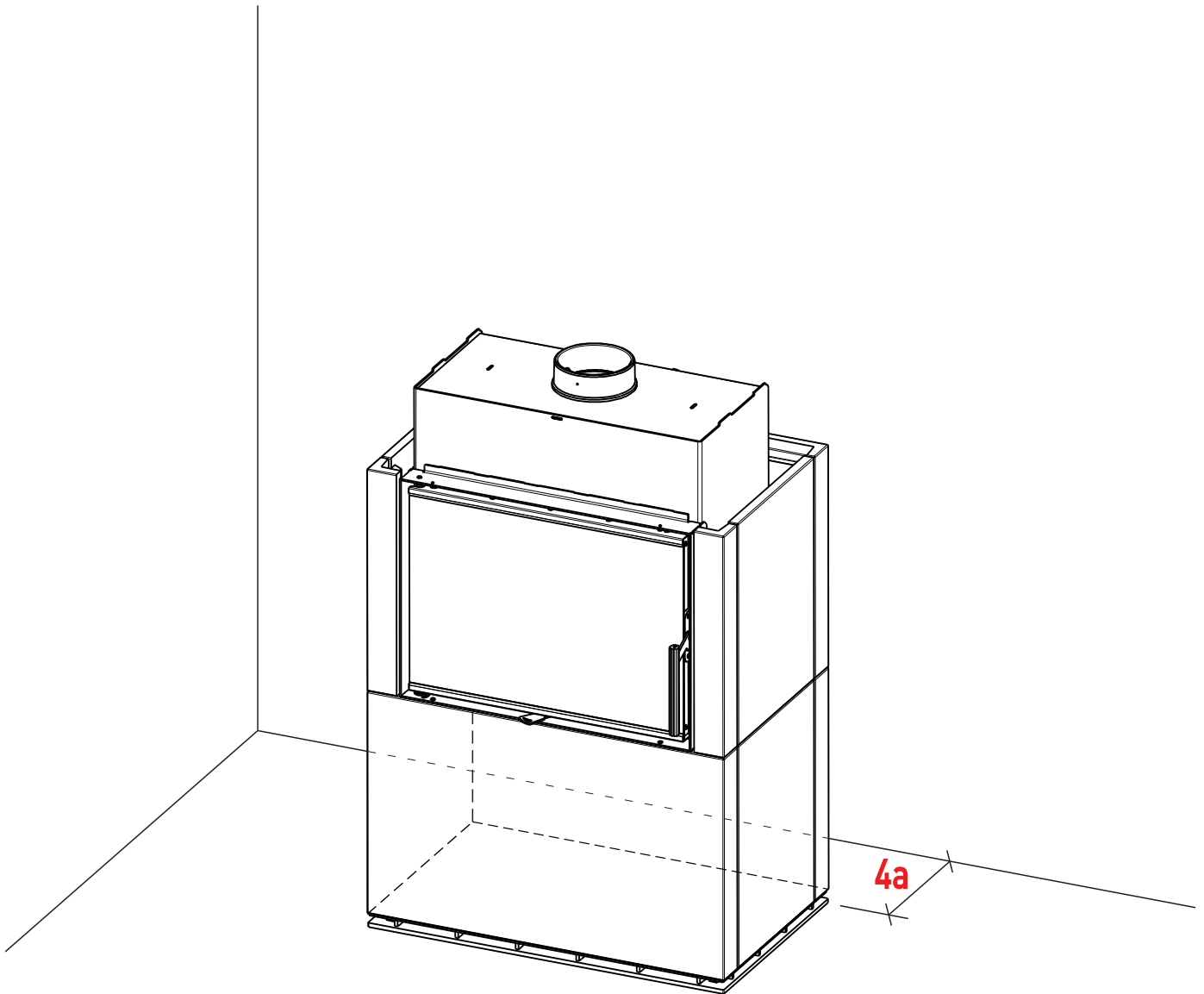

DE	Montageanleitung SOLID Accum F, R, L	EN	Assembly manual SOLID Accum F, R, L	6/16
FR	Guide de montage SOLID Accum F, R, L	IT	Manuale di montaggio SOLID Accum F, R, L	

5

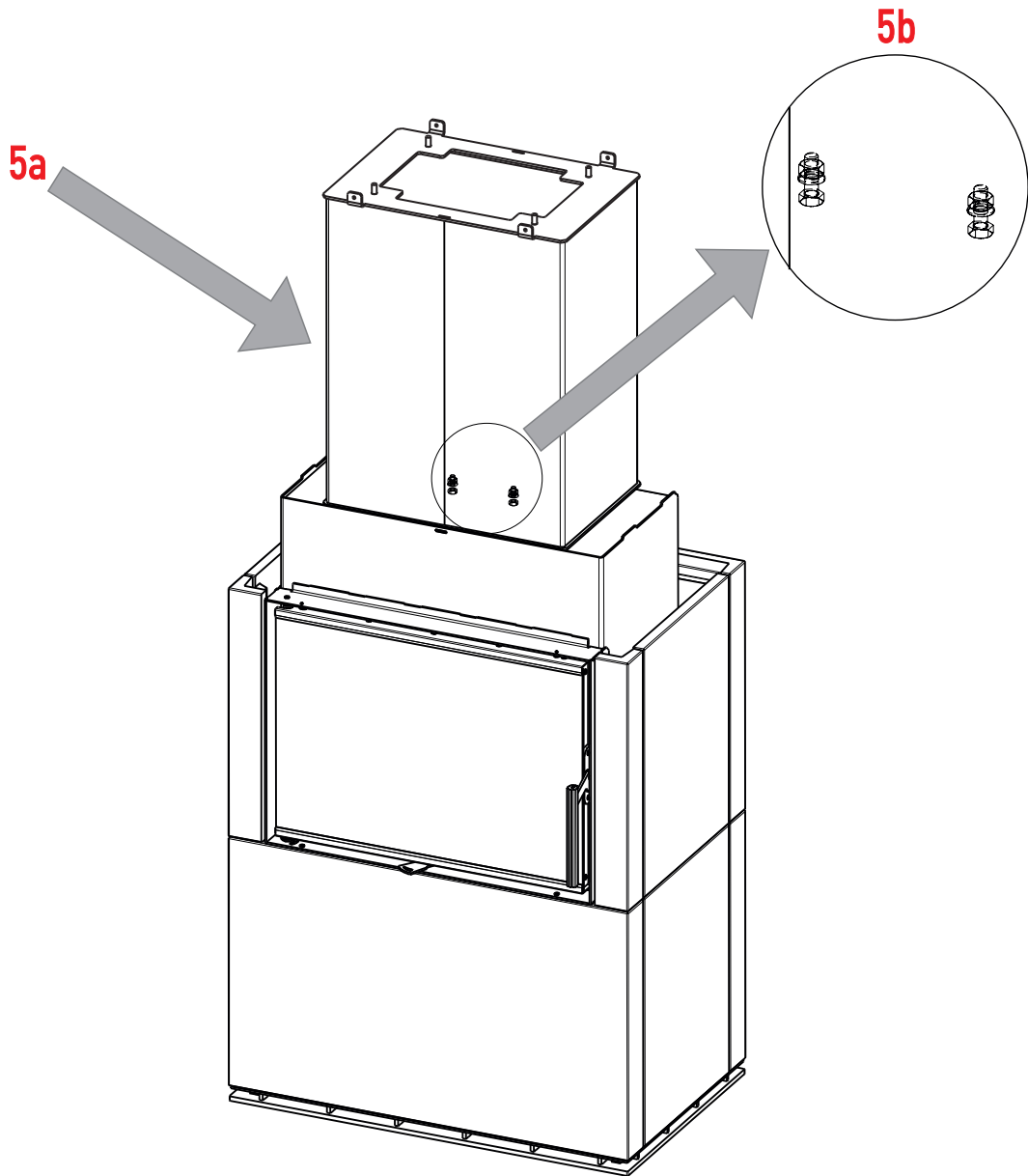

6

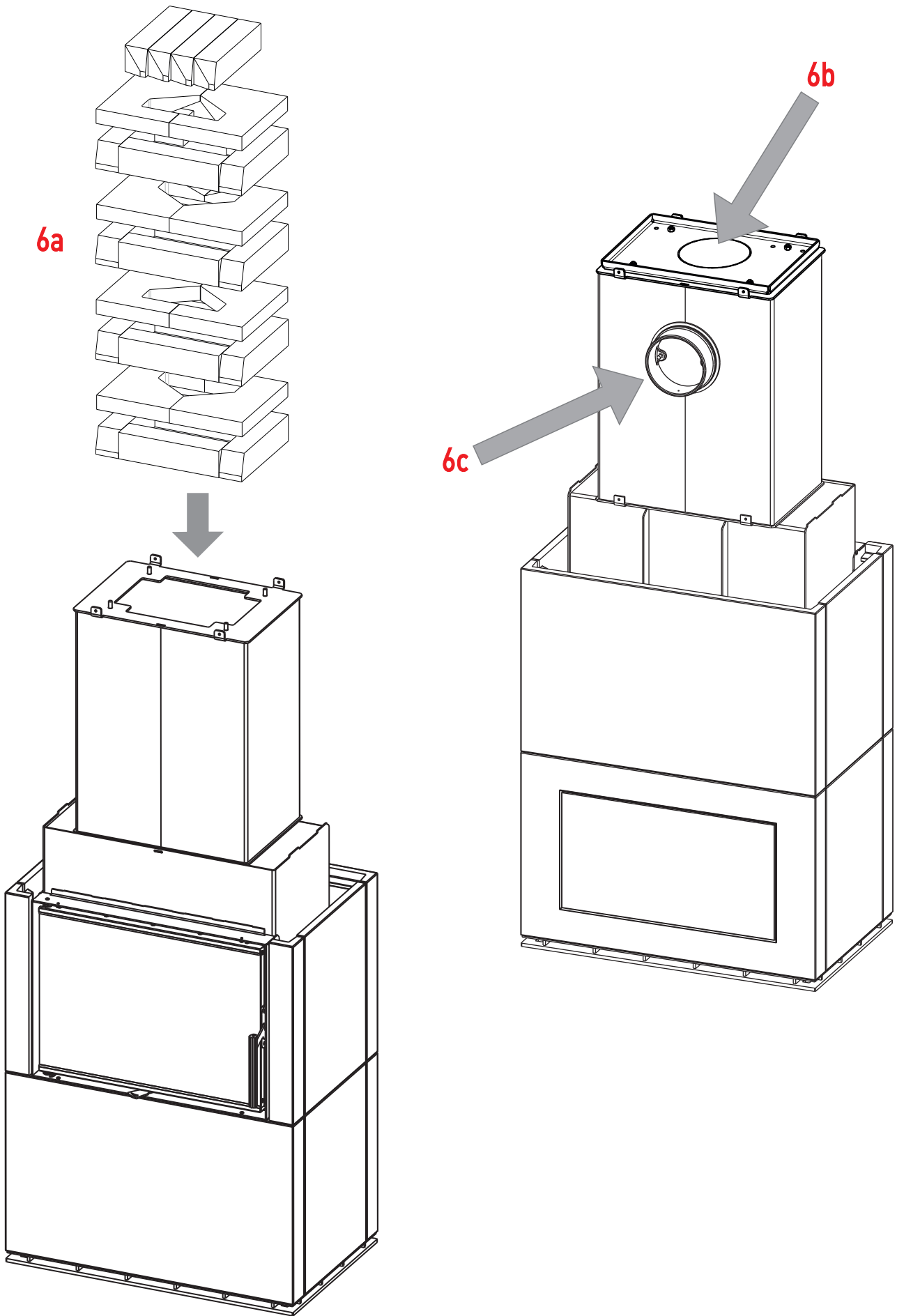

7

7a

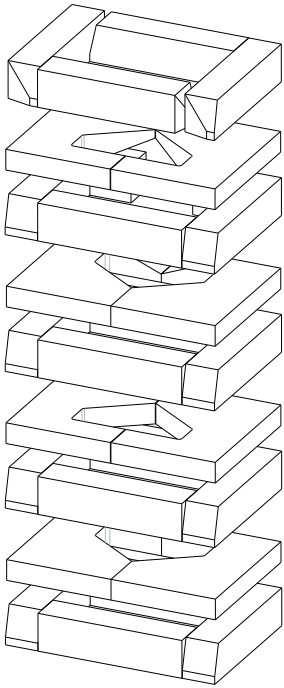

SOLID F Accum

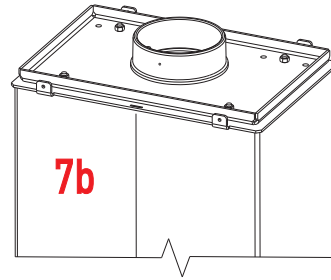

SOLID L Accum

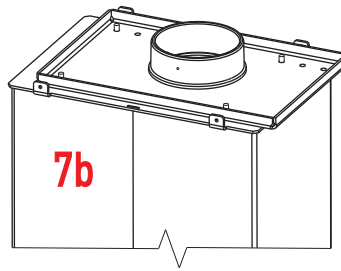

SOLID R Accum

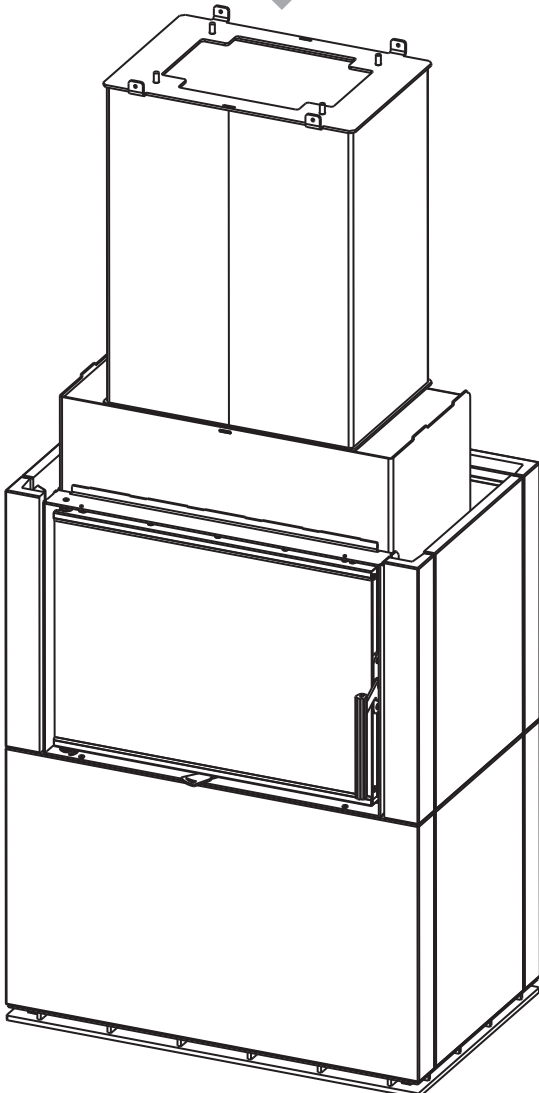
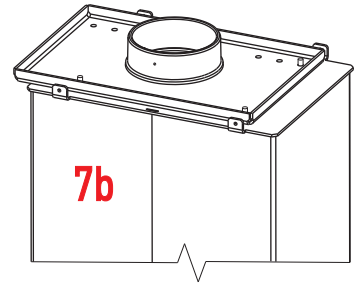

7c

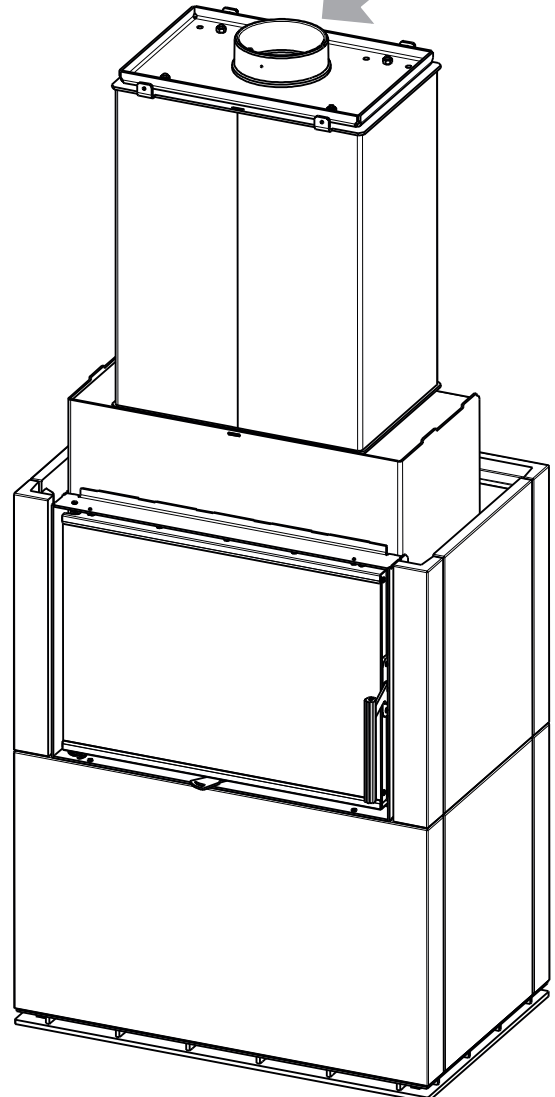

DE	Montageanleitung SOLID Accum F, R, L	EN	Assembly manual SOLID Accum F, R, L	9/16
FR	Guide de montage SOLID Accum F, R, L	IT	Manuale di montaggio SOLID Accum F, R, L	

8

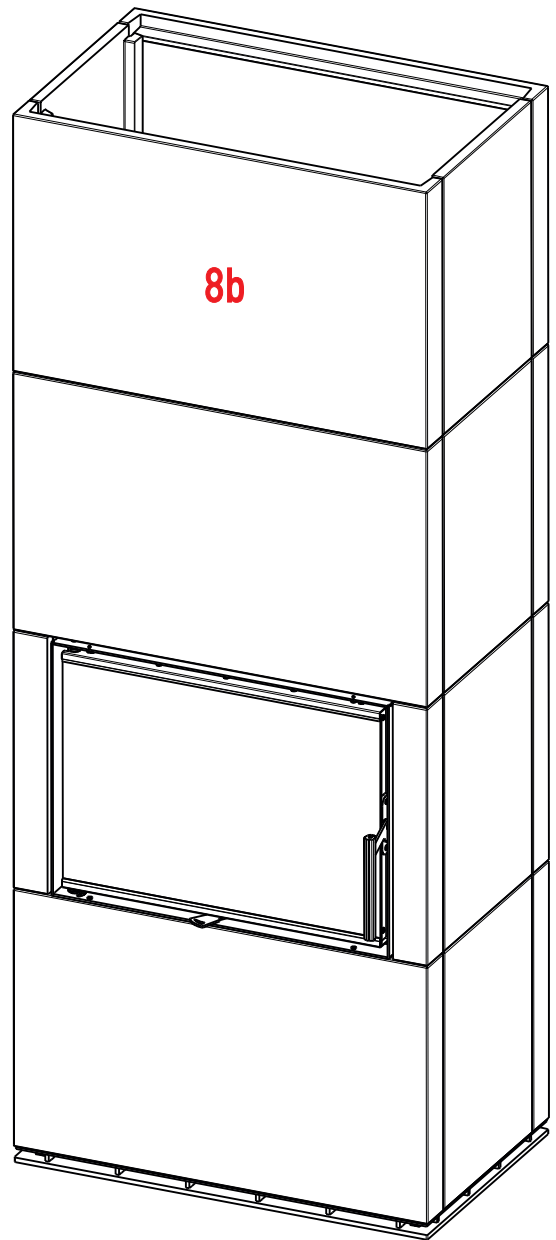
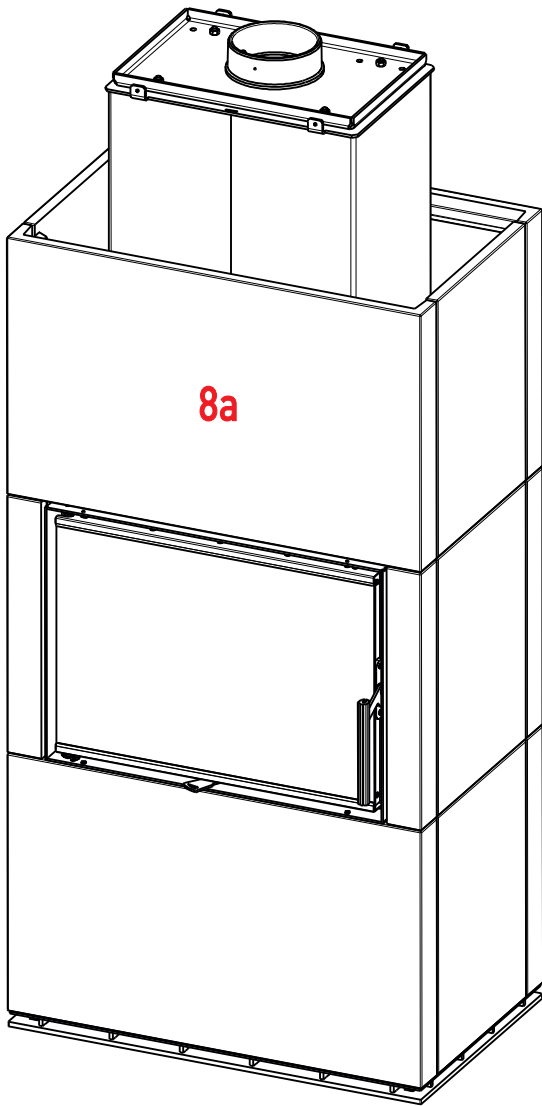

DE	Montageanleitung SOLID Accum F, R, L	EN	Assembly manual SOLID Accum F, R, L	10/16
FR	Guide de montage SOLID Accum F, R, L	IT	Manuale di montaggio SOLID Accum F, R, L	

9

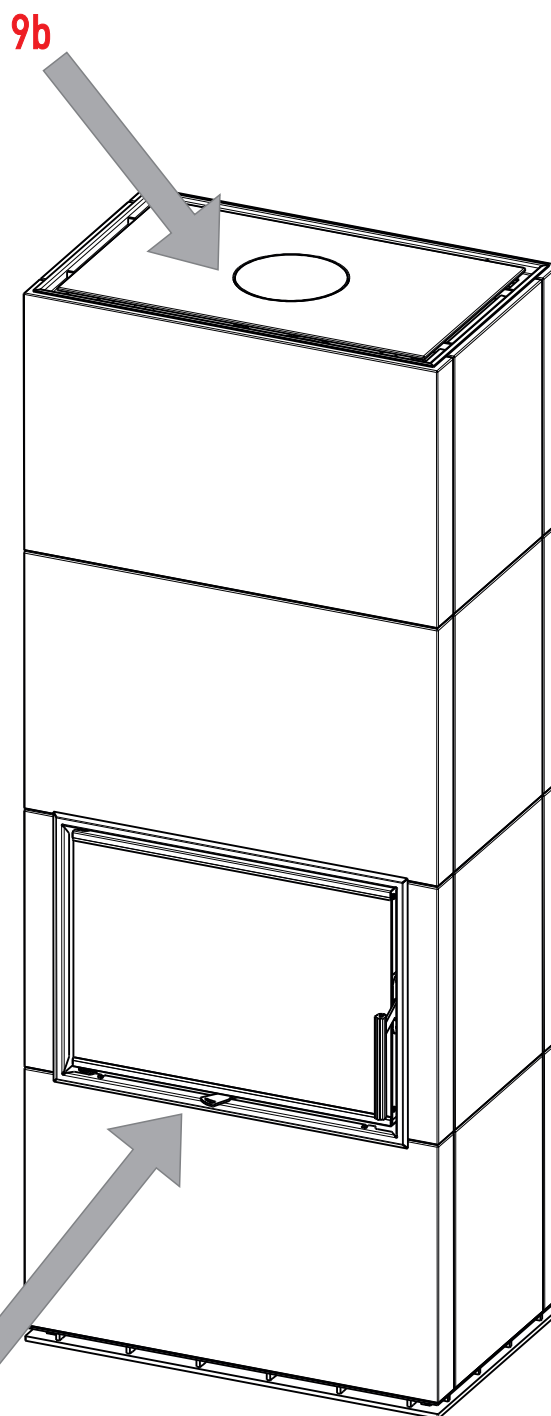
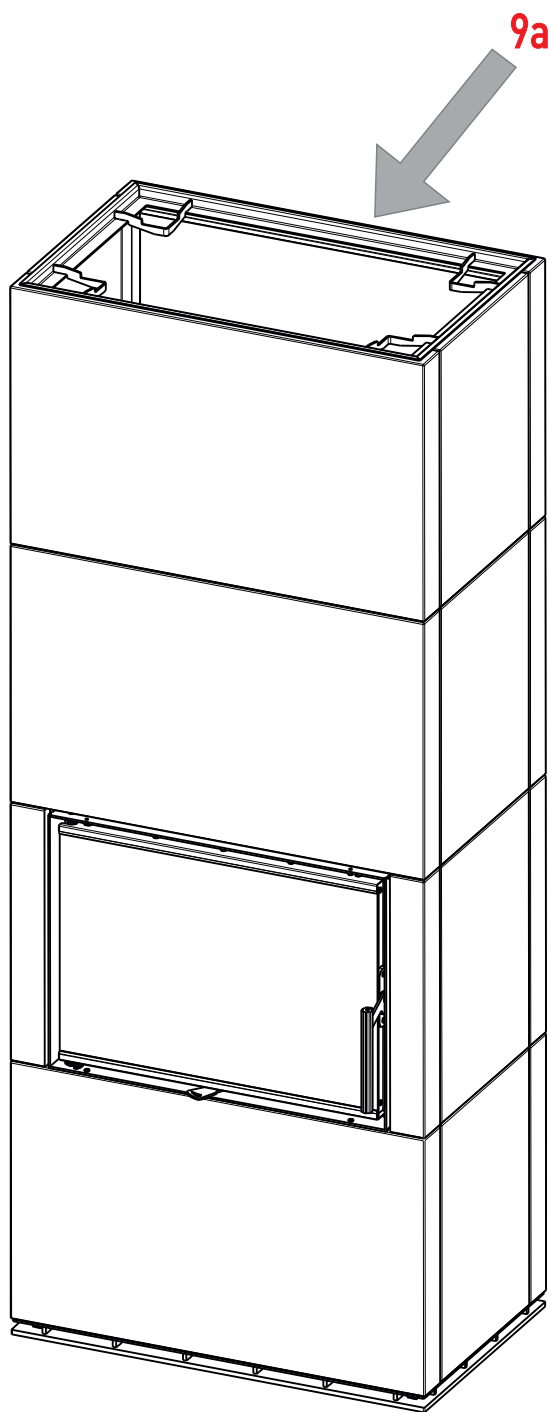

DE	Montageanleitung SOLID Accum F, R, L	EN	Assembly manual SOLID Accum F, R, L	11/16
FR	Guide de montage SOLID Accum F, R, L	IT	Manuale di montaggio SOLID Accum F, R, L	

10

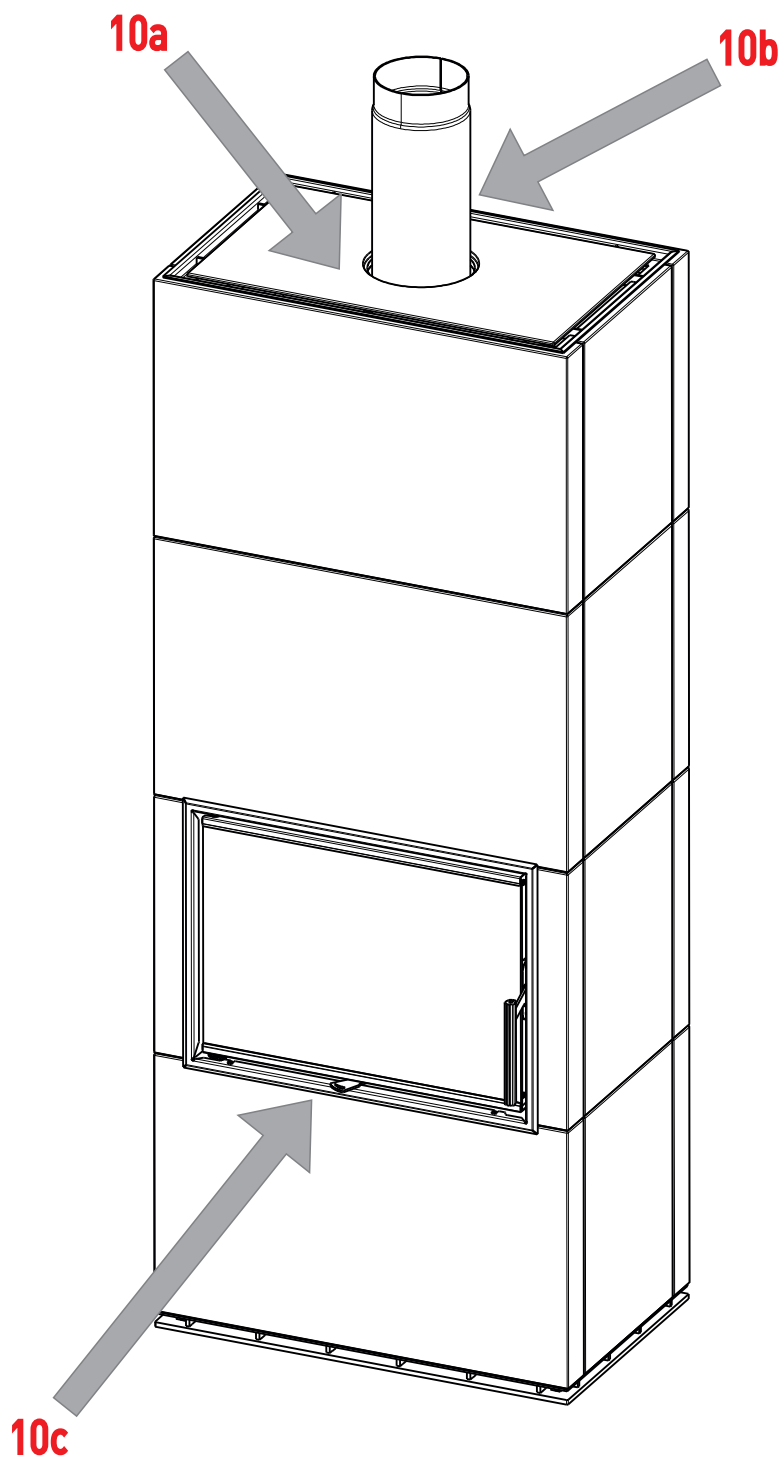
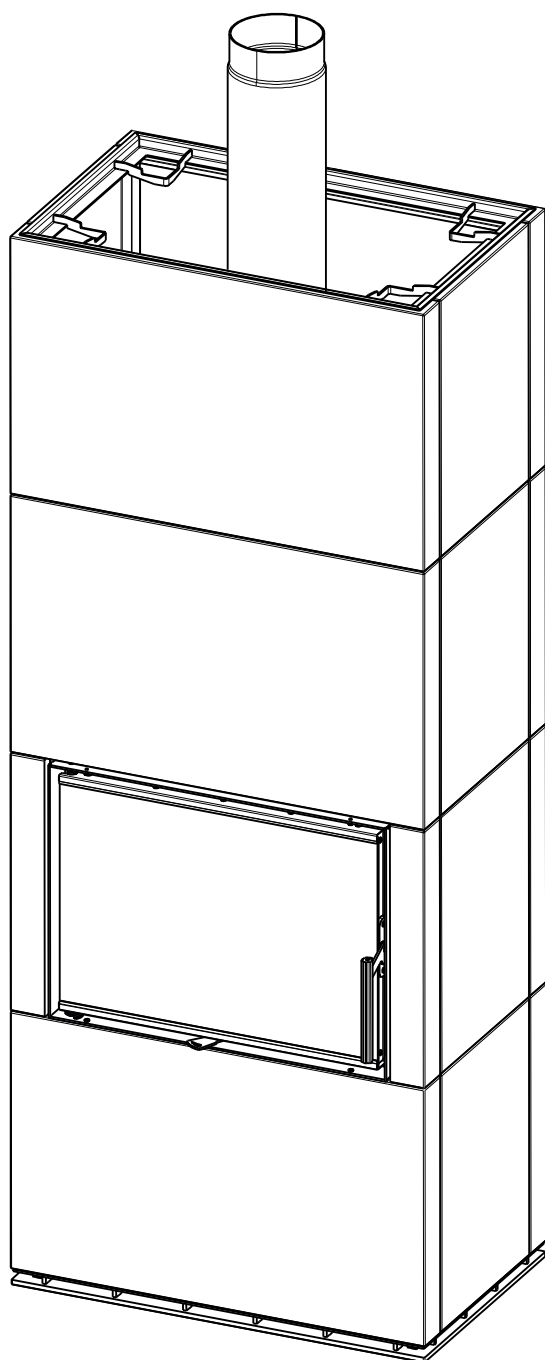

DE	Montageanleitung SOLID Accum F, R, L	EN	Assembly manual SOLID Accum F, R, L	12/16
FR	Guide de montage SOLID Accum F, R, L	IT	Manuale di montaggio SOLID Accum F, R, L	

1

DE	Vor der Montage - Zustandskontrolle der Verpackung und des eigentlichen Produkts, bei Beschädigung sofort beim Lieferer reklamieren. Die Kachelblöcke Nr. 1 und 2 werden im Ganzen geliefert. Der Kachelblock Nr. 2 kann bei Bedarf abmontiert werden siehe 1a . Der Kamineinsatz ist (auf einem Untersatz befestigt) - es ist nötig diese 2 Schrauben abschrauben - siehe 1b .
EN	Prior to assembly - inspection of the condition of the packaging and of the actual product. In the case of any defects, the transport provider shall be immediately notified, and stove blocks No. 1 and 2 are supplied as a single unit. If necessary, tile block No. 2 can be taking off - see 1a . The stove insert (attached to the pallets) - it is necessary to loosen the two fixing screws see 1b .
FR	Avant le montage - contrôle de l'état de l'emballage et du produit lui-même, en cas de dommage, effectuer une réclamation immédiatement auprès du transporteur. Les blocs de céramique n° 1 et 2 sont fournis en une seule unité. Le bloc de céramique n° 2 peut être retiré si nécessaire (voir 1a). L'insert (fixé sur un socle) et - il nécessaire desserrer les vis de fixation (voir 1b).
IT	Prima del montaggio - controllo delle condizioni della confezione e del prodotto (in caso di danni sporgere reclamo dal trasportatore). Blocchi stufa n. 1 e n. 2 sono forniti come un insieme unico. In caso di necessità, il blocco stufa n. 2 può essere rimosso vedi 1a . L'inserto camino (fissato sul basamento) - è necessario allentare le viti di fissaggio vedi 1b .

2

DE	Rückansicht - Öffnung für die Revision und den Einbau der Zentralluftzufuhr (ZLZ) - abnehmbarer Keramikdeckel siehe 2a .
EN	Rear view - revision and assembly access for the central air intake (CAI) - via the removable ceramic lid - see 2a .
FR	Vue arrière - accès pour l'inspection et l'installation de l'entrée d'air centrale (EAC) - au moyen d'un couvercle en céramique amovible (voir 2a).
IT	Vista da dietro - accesso per la revisione e il montaggio dell'afflusso centrale dell'aria (CPV) - con coperchio in ceramica rimovibile - vedi 2a .

3

DE	Definition der Maße für die Aufstellung des Kachelkamins und der Maße für die Zentralluftzufuhr aus dem Boden.
EN	Definition of the dimensions for installing the tiled stove and the dimension of the central air intake opening from the floor.
FR	Définition des dimensions pour le positionnement du foyer en céramique et dimensions de l'ouverture pour l'entrée d'air centrale dans le plancher.
IT	Definizione delle dimensioni per l'installazione del camino e dimensione dell'apertura per l'afflusso centrale di aria dal pavimento.

4

DE	Übertragen der senkrechten Achse der Kamineinmündung auf den Fußboden für die genaue Aufstellung des Kamins, Abmessung des gewünschten Abstands des Kamins von der Wand siehe 4a , weiterhin Kontrolle des Bodens auf Ebenheit und Aufstellen des Kamineinsatzes mit den Kachelblöcken Nr. 1 und 2 auf die gewünschte Stelle.
EN	Transfer of the vertical axis of the chimney connection to the floor for an exact installation of the stove, measuring the required distance of the stove from the rear wall - see 4a , making sure the floor is leveled and placing the stove insert with tile blocks No. 1 and 2 to the required location.
FR	Transfert de l'axe vertical de l'entrée dans la cheminée sur le plancher pour un positionnement précis du foyer, mesure de la distance requise entre le foyer et le mur arrière (voir 4a), puis vérification du niveau du sol et mise en place de l'insert avec les blocs de céramique n° 1 et 2 à l'endroit désiré.
IT	Spostamento dell'asse verticale, terminazione nel camino sul pavimento per una precisa installazione del camino, misurazione della distanza richiesta del camino dalla parete posteriore - vedi 4a ; e inoltre controllo della linearità del pavimento e installazione dell'inserto camino con i blocchi stufa n. 1 e n. 2 nella sede prevista.

DE	Montageanleitung SOLID Accum F, R, L	EN	Assembly manual SOLID Accum F, R, L	13/16
FR	Guide de montage SOLID Accum F, R, L	IT	Manuale di montaggio SOLID Accum F, R, L	

5

DE	Aufsetzen des Wärmetauschers siehe 5a - anziehender Befestigungsschrauben zwischen dem Kamineinsatz und der Unterhitze siehe 5b .
EN	Installation of the accumulation exchanger - see 5a , tightening attachment screws between the stove insert and the bottom of the exchanger - see 5b .
FR	Mise en place de l'échangeur d'accumulation (voir 5a) - serrage des vis de fixation entre l'insert et le fond de l'échangeur (voir 5b).
IT	Collocazione dello scambiatore di accumulo - vedi 5a - serraggio della vite di fissaggio tra l'inserto camino e il fondo dello scambiatore - vedi 5b .

6

DE	Rauchrohrabgang hinten - Einsetzen der Speicherelemente in den Wärmetauscher siehe 6a . Anbringen des Deckels des Wärmetauschers siehe 6b . Flansch zum Anschließen des Rauchrohrs siehe 6c .
EN	Rear uptake outlet - inserting accumulation elements into the exchanger - see 6a . Assembly of the accumulation exchanger lid - see 6b . Flange for connecting the uptake - see 6c .
FR	Sortie arrière du conduit de fumée, insertion des éléments d'accumulation (voir 6a). Montage du couvercle de l'échangeur d'accumulation (voir 6b).Bride pour le raccordement au conduit de fumée (voir 6c).
IT	Uscita posteriore del condotto fumi, inserimento degli elementi di accumulo nello scambiatore - vedi 6a . Montaggio del coperchio dello scambiatore di accumulo - vedi 6a . Flangia per il collegamento del condotto fumi - vedi 6c .

7

DE	Rauchrohrabgang oben - Einsetzen der Speicherelemente in den Wärmetauscher siehe 7a . Anbringen des Deckels des Wärmetauschers siehe 7b . Flansch zum Anschließen des Rauchrohrs siehe 7c .
EN	Upper uptake outlet - inserting accumulation elements into the exchanger - see 7a . Assembly of the accumulation exchanger lid - see 7b . Flange for connecting the uptake - see 7c .
FR	Sortie supérieure du conduit de fumée, insertion des éléments d'accumulation (voir 7a). Montage du couvercle de l'échangeur d'accumulation (voir 7b).Bride pour le raccordement au conduit de fumée (voir 7c).
IT	Uscita superiore del condotto fumi, inserimento degli elementi di accumulo nello scambiatore - vedi 7a . Montaggio del coperchio dello scambiatore di accumulo - vedi 7b . Flangia per il collegamento del condotto fumi - vedi 7c .

8

DE	Aufsetzen des Kachelblocks Nr. 3 siehe 8a , anschließend Aufsetzen des Kachelblocks Nr. 4 siehe 8b .
EN	Installing tile block No. 3 - see 8a . Subsequent installation of tile block No. 4 - see 8b .
FR	Installation du bloc de céramique n° 3 (voir 8a), puis installation du bloc de céramique n° 4 (voir 8b).
IT	Collocazione del blocco stufa n. 3 - vedi 8a , e successivamente del blocco stufa n. 4 - vedi 8b .

DE	Montageanleitung SOLID Accum F, R, L	EN	Assembly manual SOLID Accum F, R, L	14/16
FR	Guide de montage SOLID Accum F, R, L	IT	Manuale di montaggio SOLID Accum F, R, L	

9

DE	Rauchrohrabgang hinten - Einsetzen des Tragrahmens für den oberen keramischen Deckel siehe 9a . Auflegen des oberen keramischen Deckels in den Rahmen und Auflegen der oberen keramischen Abdeckung siehe 9b . Einbau des Türrahmens siehe 9c .
EN	Rear uptake outlet - inserting the load-bearing frame for the upper ceramic lid - see 9a , placing the upper ceramic lid into the frame and installing the upper ceramic covering lid - see 9b . Door frame assembly - see 9c .
FR	Sortie arrière du conduit de fumée, insertion du cadre de support pour le couvercle supérieur en céramique (voir 9a), installation du petit couvercle supérieur en céramique dans le cadre et installation du petit couvercle de fermeture supérieur en céramique (voir 9b). Mise en place du cadre de porte (voir 9c).
IT	Uscita posteriore del condotto fumi - inserimento del telaio portante per la copertura superiore in ceramica - vedi 9a , posa della copertura superiore in ceramica nel telaio e posa del coperchio piccolo in ceramica - vedi 9b . Montaggio del telaio dello sportello - vedi 9c .

10

DE	Rauchrohrabgang oben - Auflegen des oberen keramischen Deckels in den Rahmen siehe 10a , Einsetzen des Rauchrohres siehe 10b und Einbau des Türrahmens siehe 10c .
EN	Upper uptake outlet - inserting the the upper ceramic lid into the frame - see 10a , installing the uptake - see 10b , and door frame assembly - see 10c .
FR	Sortie supérieure du conduit de fumée - installation du couvercle en céramique supérieur dans le cadre (voir 10a), installation du conduit de fumée (voir 10b) et montage du cadre de porte (voir 10c).
IT	Uscita superiore del condotto fumi - posa della copertura superiore in ceramica nel telaio - vedi 10a , collocazione del condotto fumi - vedi 10b , e montaggio del telaio dello sportello - vedi 10c .

DE	Maßzeichnung	EN	Dimensional drawing	15/16
FR	Croquis des dimensions	IT	Чертёж с размерами	

SOLID
Accum F

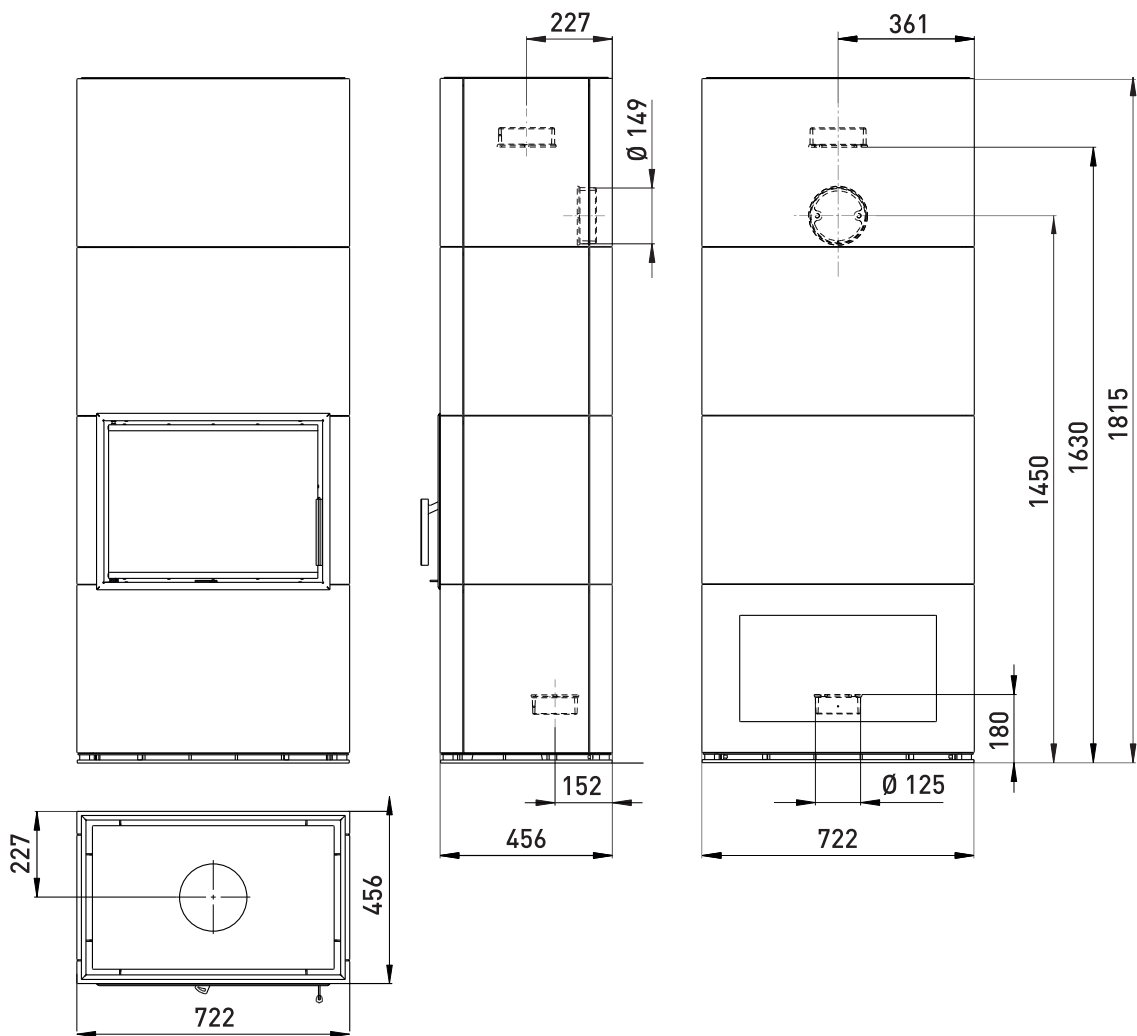

DE	Maßzeichnung	EN	Dimensional drawing	16/16
FR	Croquis des dimensions	IT	Чертеж с размерами	

**SOLID
Accum R**

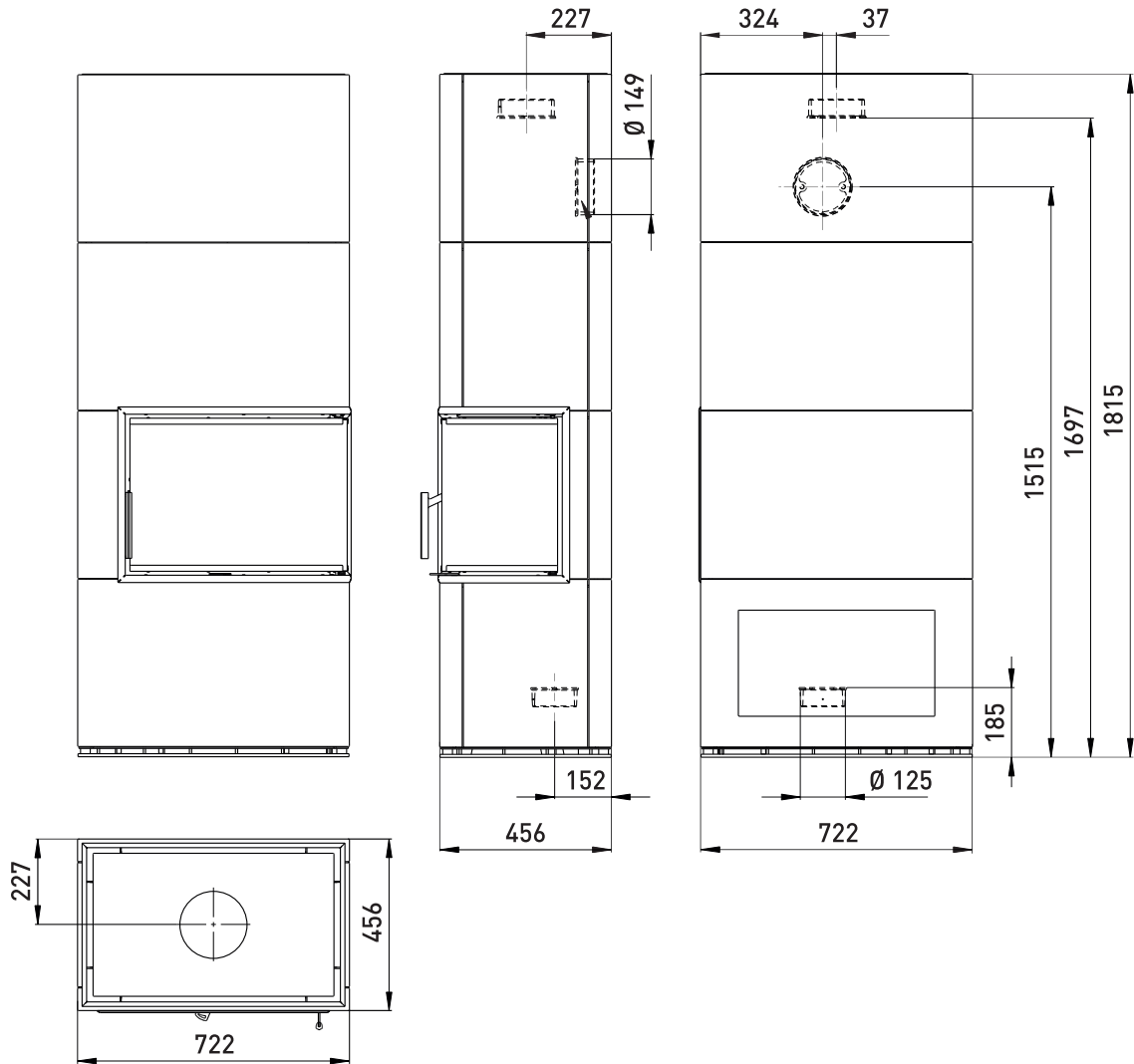

**SOLID
Accum L**

